

Installation et exploitation de détecteurs d'incendie conventionnels

Série D9000

Nom.Nº	Taper	Caractéristiques	Sensibilité / Classe
1001	D9000SR	Détecteur de fumée optique	EN 54-7
1002	D9000T / A1R	Détecteur de chaleur ascensionnelle	A1R, EN 54-5
1003	D9000T / A1S	Détecteur de chaleur à température fixe	A1S, EN 54-5
1004	D9000 MSR	Combine un détecteur optique de fumée et de chaleur	A1R, EN 54-5 / EN 54-7

Attention : Lisez ce manuel avant d'essayer d'installer le détecteur.

1. Techniques spécifications

- Tension d'alimentation **9-30 V CC**
 - Consommation d'énergie en condition de service **≤ 130 µA**
 - Consommation en condition " Incendie " **20 mA/ 24 V CC**
 - limiteur de sortie de la résistance **2kΩ**
 - Degré de protection **IP 40**
 - Coupe transversale du fil de connexion **0,4÷2,0 mm²**
 - Plage de température de fonctionnement **10°C ÷ 50°C**
 - Humidité **(93 ± 3)% à 25°C Ø**
 - Dimensions avec socle **100mm h ≤ 52mm ≤**
 - Poids **100g**
- **Montage du détecteur**
- Choisir le lieu (selon les plans du projet) pour l'installation du détecteur ;
 - Montez la base avec les fixations appropriées ;
 - Connectez les câbles électriques selon le schéma ci-joint (Figure 1) ;;

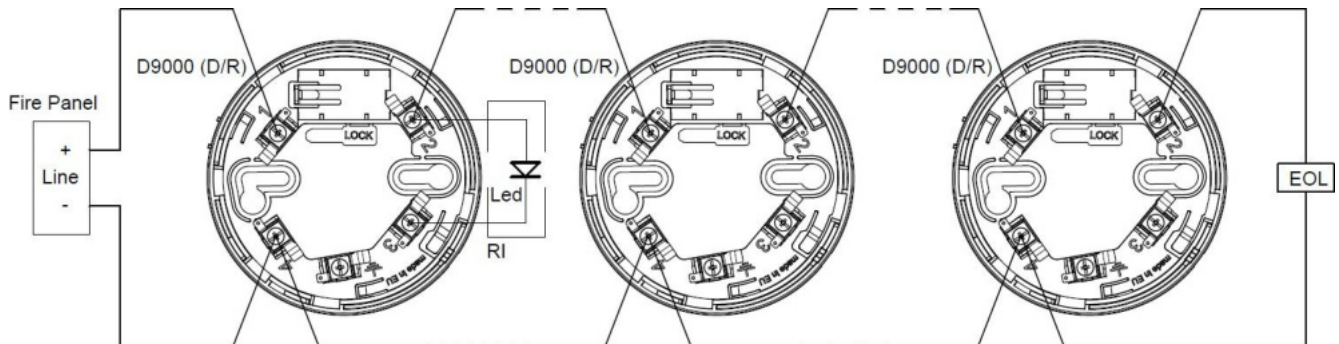

Fig. 1

- Placez la base du détecteur et tournez dans le sens des aiguilles d'une montre jusqu'à ce que les marqueurs correspondent;
- Si vous souhaitez verrouiller le détecteur ::
 - Pré retirer la clé de la base (Figure 2).
 - Cassez le plastique à l'emplacement spécifié sur le bas du capteur (Figure 3).



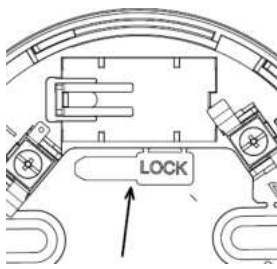

Fig.2

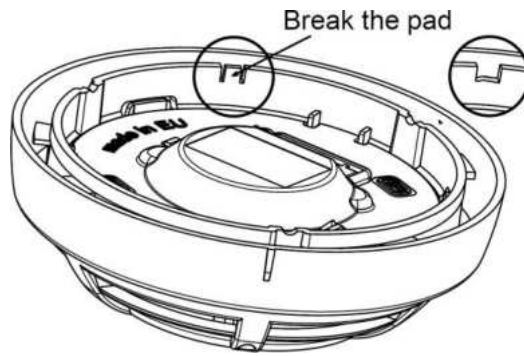

Fig.3

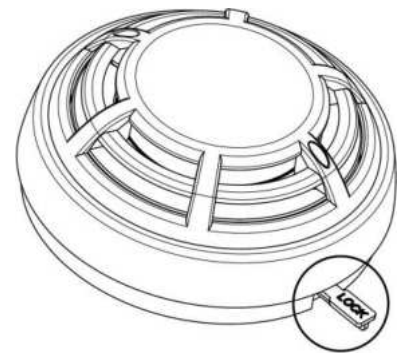

Fig.4

- Placez la base du détecteur et faites-la pivoter.

- Si le détecteur est verrouillé à la base, pour le déverrouiller, insérez d'abord la clé à l'emplacement spécifié (Fig. 4) et tournez le détecteur dans le sens antihoraire ;
- Testez le détecteur pour vérifier le bon fonctionnement de la LED indication ;
- En fonctionnement normal, les LED clignotent pendant 16 secondes.

2. Essais et entretien

- **Jestant**
 - Appliquer la puissance;
 - Attendez environ une minute ou jusqu'à ce que le détecteur commence à clignoter;
 - Activer le spray de test du détecteur et/ou la sonde de température. Les deux LED rouges doivent s'allumer en permanence.
- **Entretien des services**
 - Inspection visuelle des dommages mécaniques et de la pollution - une fois par an;
 - Vérification des performances - une fois par an;

Nettoyage prophylactique - selon l'environnement dans lequel il se trouve.

Les détecteurs optiques D9000 SR/MSR sont testés par logiciel et lorsque le détecteur est contaminé, cela est signalé par des LED clignotantes pendant 2 secondes à 2 secondes .

Les détecteurs de la série D9000 sont compatibles avec toutes les centrales électriques conventionnelles, qui ont satisfait aux exigences des normes EN54.

Les détecteurs sont disponibles avec trois types de socles :

- **En 9000** - une base standard;
- **En 9000D** - base standard avec diode pour l'enregistrement du détecteur de dommages vers le bas ;
- **En 9000R** - sbase standard avec sortie relais 12V pour panneaux de sécurité.

3. Obligation de garantie

Le fabricant garantit la conformité de l'appareil aux normes EN 54-5 et EN54-7. La période de garantie est de 24 mois à compter de la date de vente, à condition que:

- les conditions de stockage et de transport ont été respectées;
- la libération est effectuée par des personnes autorisées ;
- les exigences de fonctionnement énoncées dans cette instruction ont été respectées.
- les défauts ne sont pas causés par des phénomènes naturels et des accidents de la prise de courant.

En cas de besoin de réparation sous garantie, veuillez nous contacter par téléphone ou par e-mail pour vous donner des directives sur les obligations de garantie de l'entreprise. Les réparations sont effectuées dans la société de service de l'entreprise.