

DMTech LTD, Pleven

Panneau d'alarme incendie adressable

FP9000A



Manuel d'instructions pour l'installation, la configuration et exploitation

Révision 01.19



1. INTRODUCTION

1.1. Description générale

Le panneau d'alarme incendie est un panneau d'alarme incendie adressable d'une couverture maximale possible de 8 zones en 1 boucle. Le panneau d'alarme incendie prend en charge le protocole de communication DME (boucle).



Jusqu'à 250 unités (modules et/ou détecteurs d'incendie quel que soit leur type) peuvent être connectées à la boucle.

Jusqu'à 80 unités peuvent être connectées à chaque zone, dont 60 détecteurs d'incendie et 20 dispositifs d'entrée-sortie, permettant ainsi une adaptation facile du système à tout type de configuration. Pour éviter ou réduire de manière significative les problèmes éventuels lors de l'installation du système, celui-ci doit être soigneusement conçu avant l'installation finale du panneau et des détecteurs d'incendie. La conception comprend : l'attribution d'une adresse à chaque appareil et la planification d'un nom pour celui-ci, longueur maximale 20 symboles (espaces compris), afin qu'il puisse être facilement trouvé dans le système configuré.

Les appareils doivent être regroupés en zones conformément aux normes en vigueur applicables à l'installation des systèmes d'alarme incendie et selon les plans de construction.



1.2. Caractéristiques générales

Le panneau avant se compose d'un écran LCD alphanumérique (4 lignes x 20 symboles), de boutons fonctionnels et d'indicateurs LED. L'accès aux fonctions du panneau est organisé en trois niveaux distincts.

Le panneau d'alarme incendie dispose d'une horloge et d'un calendrier en temps réel intégrés, permettant un fonctionnement en mode jour et en mode nuit. La commutation entre les deux modes se fait automatiquement ou manuellement. Des événements tels que FIRE, RESET, FAULT, etc. sont stockés dans la mémoire, créant un fichier journal des événements. Le fichier journal contient l'heure et la date, l'adresse et le nom de l'appareil, le numéro et le nom de la zone, etc.

1.2.1. Principales caractéristiques techniques

- Boucles - 1 ;
- Nombre d'appareils en boucle : jusqu'à 250 unités (modules et/ou détecteurs d'incendie, quel que soit leur type).
Leur consommation totale ne doit pas dépasser 0,5 A. A cet effet, vous pouvez utiliser le calculateur DM spécialisé à www.dmtech-ltd.com (Il offre le calcul de la consommation totale des appareils dans la boucle, ainsi que le diamètre et la longueur du fil pour la boucle)
- Nombre maximal de zones - 8
- 2 sorties de potentiel surveillées : OUT1 ; SORTIE2 ;
- Sortie relais pour condition de défaut FAULT, non surveillé, paramètres : 0,3A@24VDC ;
- Sortie relais pour condition d'incendie Rel 3, non surveillé, paramètres : 1A@24VDC ;
- 2 sorties relais programmables Rel 1, Rel 2, non surveillées, paramètres : 1A@24VDC ;
- 1 ligne conventionnelle ;
- Afficheur LCD alphanumérique (4 lignes x 20 symboles) ;
- Horloge en temps réel alimentée par une pile au lithium intégrée - 3 V, type CR3032 ;
- Mémoire pour 1024 événements avec date et heure enregistrées de survenance ;
- Option de programmation pour le mode de fonctionnement jour/nuit ;
- Menus de fonctionnement en langue bulgare/anglais ;
- Configuration via ordinateur et USB, à l'aide d'un logiciel ;
- Développé conformément aux exigences de la norme EN54-2/4 ;
- Boîte murale : boîtier (313x218x85) et couvercle (314x219x18)

1.2.2. Environnement opérationnel

- Degré de protection : IP30
- Température ambiante : -5 °C à +40 °C
- Humidité relative : jusqu'à 95 % (sans condensation)
- Température de stockage : -10 °C à +60 °C
- Poids (sans batterie) : ~ 1,8 kg

1.2.3. Caractéristiques électriques

Mise à la terre

La mise à la terre doit être réalisée conformément aux règles de sécurité électrique et la résistance totale du fil de terre et de la prise de terre doit être inférieure à 10 Ω. Le fil de mise à la terre doit être connecté à la sortie de mise à la terre de la borne du panneau d'alarme incendie - voir p.2.4. *Connexion à l'alimentation principale*



La centrale d'alarme incendie ne doit pas être installée à proximité de sources de champs électromagnétiques puissants (appareils de transmission radio, moteurs électriques, etc.) !

Alimentation principale

Dans des conditions normales, le panneau d'alarme incendie est alimenté par le réseau électrique. En cas de panne de l'alimentation du secteur, une batterie de secours assure l'alimentation du panneau.

Caractéristiques de l'unité d'alimentation principale :

- Tension : 90 ~ 264 VAC
- Fréquence : 50/60 Hz

Alimentation par batterie de secours

- Tension de charge (U) : 27,3 V
- Batterie de stockage : 2 x 12 V/5 Ah, plomb-acide, encapsulée
- Résistance interne de la batterie d'accumulateurs R_i : < 0,3 Ω
- Dimensions maximales de la batterie de stockage : 2 pièces - 90x98x70 mm
- Type de connexion à la batterie : cosse de câble

Capacité de chargement

- Capacité de charge maximale de la boucle : 500 mA DC
- Capacité de charge maximale de AUX: 500 mA CC
- Capacité de charge maximale des sorties SORTIE1 et OUT2: 500 mA CC
- Capacité de charge maximale des sorties FEU, LA FAUTE et EXT: 300 mA CC
- Charge totale maximale (somme des 4 ci-dessus) : 2,0 A CC
- Sorties relais programmables : 1A@24VDC

Liste des fusibles

- Alimentation principale : 4A, type T, à fusion lente, 5x20 mm
- Batterie de stockage : 6,0 A, type T, à fusion lente, 5x20 mm
-

Contenu de la livraison : Système d'alarme incendie adressable FP9000A

1	Centrale d'alarme incendie FP 9000A	1 pc
2	Fusible 6,3A	1 pc
3	Fusible 4,0A	1 pc
4	Cavalier pour batteries de secours	1 pc
5	Emballage	1 pc
6	Résistance 4.7k Ω	3 pièces

AVERTISSEMENT!

Le panneau d'alarme incendie doit être installé par un personnel qualifié uniquement. Les composants électroniques du panneau sont vulnérables aux décharges électrostatiques.

N'apportez AUCUNE modification matérielle à la configuration du panneau lorsque le panneau est alimenté par le réseau ou des batteries de secours.

2. INSTALLATION

2.1. Montage

- Choisissez l'emplacement le plus approprié pour le panneau d'alarme incendie dans le local (Fig. 1), loin des appareils de chauffage, des points d'accumulation de poussière ou d'accès à l'eau ; température ambiante entre -5°C et +40°C. Attention : la centrale d'alarme incendie n'est pas étanche !
- Déballez le panneau et inspectez l'unité pour tout dommage visible causé pendant le transport ou en raison d'un entreposage à long terme.
- Ouvrez le capot avant (Fig. 2).
- Retirez le couvercle avant en dévissant la vis sous le panneau avant (Fig. 2, position 3).

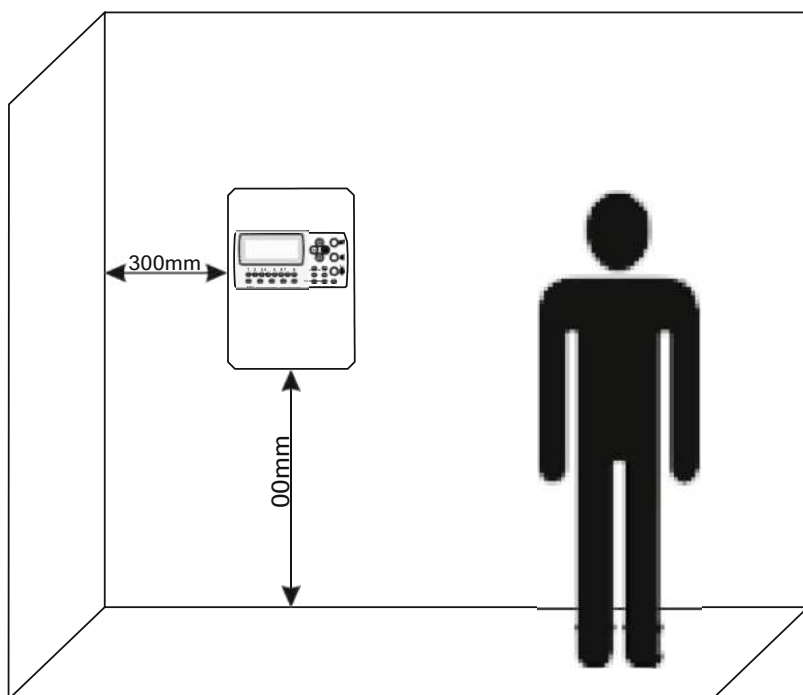

Fig. 1

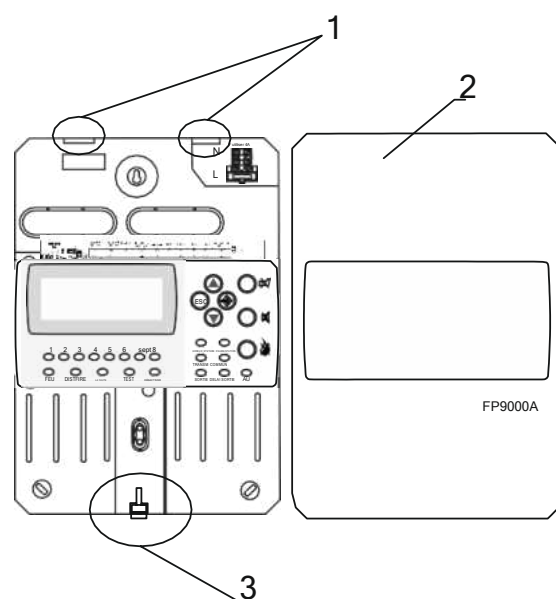

Figure 2

- Conformément aux dimensions indiquées dans la Fig.3, percez des trous dans la surface de montage.
- Percez des trous dans le mur et fixez le boîtier.
- Tous les câbles externes doivent être tirés à l'intérieur du boîtier pour effectuer la connexion, MAIS NE LES CONNECTEZ PAS ENCORE À L'ALIMENTATION. LE CÂBLE D'ALIMENTATION DOIT ÊTRE TIRÉ À TRAVERS LE TROU DÉSIGNÉ ET DOIT ÊTRE ÉLOIGNÉ DES CONNEXIONS À BASSE TENSION.
- Connectez l'alimentation et la terre à la borne d'alimentation (voir Fig.3), mais ne mettez pas encore sous tension.
- Mettez les piles de secours en place.
- Remplacez le couvercle avant en montant le couvercle sur le boîtier du circuit imprimé et fixez avec la vis en suivant la description de la Fig.2 dans l'ordre inverse.
- Procéder à l'initiation et aux tests du système.

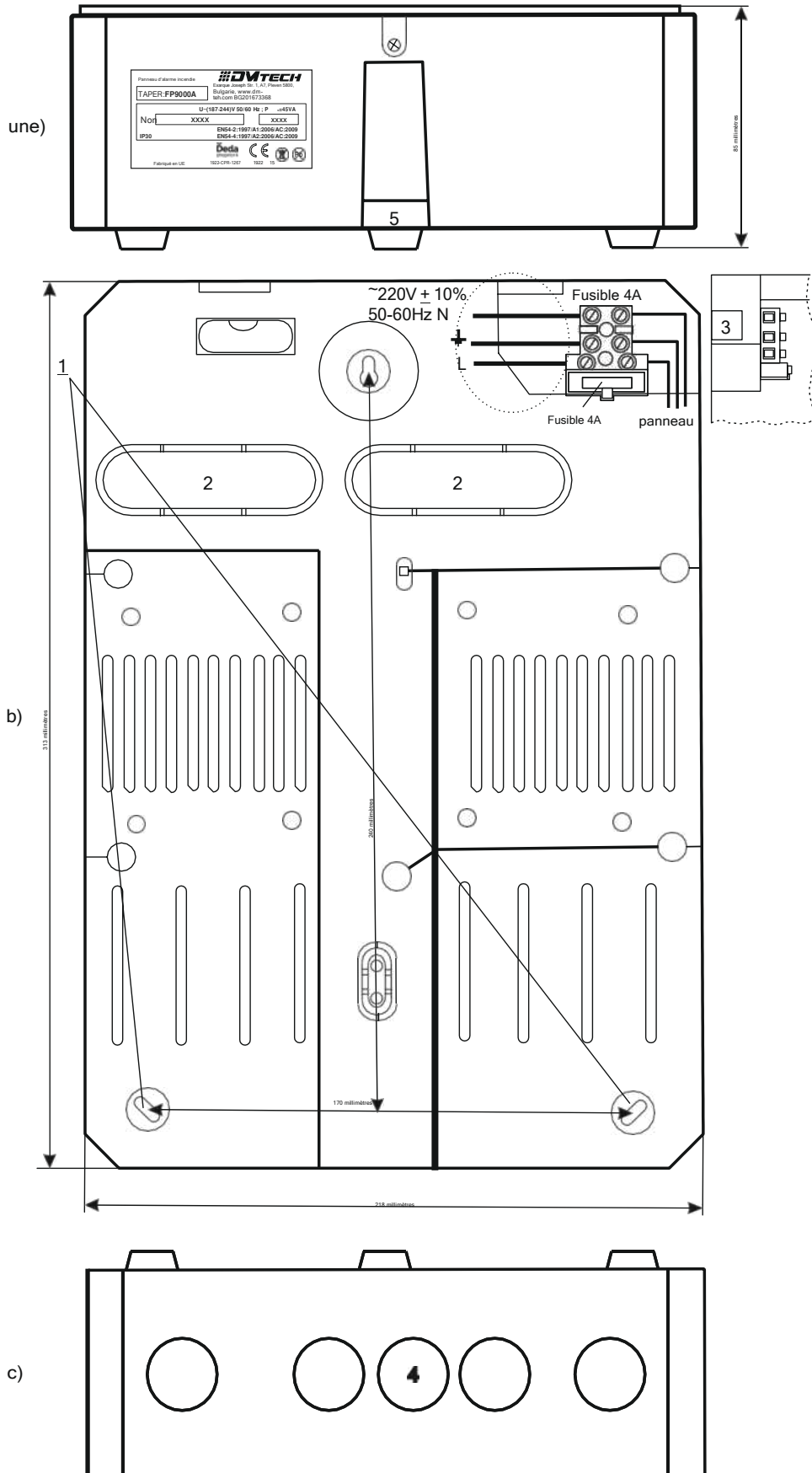

Fig. 3 – Composants du circuit imprimé pour montage:

a) Vue de dessous ; b) Vue de face ;
c) Vue du dessus.

- 1 - Trous de montage centraux
- 2 - Trous pour faire passer les câbles
- 3 - Trous pour le passage du câble d'alimentation principal
- 4 - Trous supplémentaires pour tirer le câble

2.2. Éléments du système

2.2.1. Panneau avant - le panneau avant est illustré à la Fig. 4. La ligne de perforation sépare logiquement les boutons et les indicateurs en fonction de leur fonction.

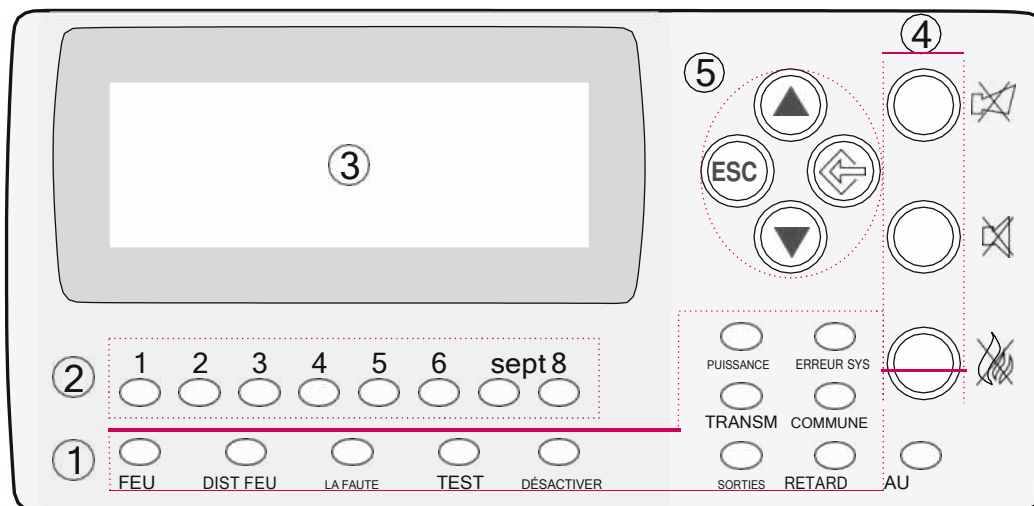

Descriptif des éléments :

- 1 - Voyants LED avec description des événements 2
- Voyants LED pour les zones
- 3 - Écran LCD alphanumérique (4x20)
- 4 - Boutons fonctionnels
- 5 - Boutons de navigation et de contrôle

Figure 4

1 – Description de l'indication LED des événements :

LED	Indication/Description
FEU	INDICATEUR D'INCENDIE. S'allume en continu en cas d'alarme d'incendie, après avoir reçu le signal du détecteur d'incendie automatisé, du point d'appel manuel ou d'un autre appareil externe connecté à la sortie du panneau
DIST FEU	INDICATEUR D'INCENDIE À DISTANCE. S'allume en continu en rouge, en cas d'alarme pour un événement d'incendie dans un panneau d'alarme incendie distant, après avoir reçu le signal d'un détecteur d'incendie automatisé, d'un déclencheur manuel ou d'un autre appareil externe connecté aux sorties du panneau distant
LA FAUTE	LA FAUTE. S'allume en continu en jaune, en cas d'événement de défaut dans le système
TEST	TEST. S'allume en continu en jaune lors des tests du système
DÉSACTIVER	Composant désactivé - L'indicateur de composant désactivé s'allume en jaune continu
PUISSANCE	DÉFAUT D'ALIMENTATION ÉLECTRIQUE. S'allume en lumière jaune continue en cas de panne de l'alimentation principale 220 V ou de la batterie
ERREUR SYS	ÉCHEC DU CPU. S'allume en continu en cas de panne du processeur (erreur système)
TRANSM	Le signal d'incendie est transmis à un centre distant
COMMUNE	Communication de données via LAN - lumière jaune continue
SORTIES	Condition de défaut dans les sorties contrôlables - l'indicateur de défaut dans les sorties contrôlables s'allume en lumière jaune continue
RETARD	L'indicateur de retard de sortie s'allume en lumière jaune continue

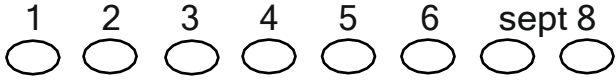
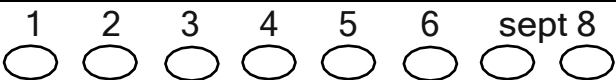

2 – Description de l'indication LED des zones en cours d'utilisation :

LED	Indication/Description
<p>1 2 3 4 5 6 sept 8</p> 	<p>ZONE EN CONDITION D'INCENDIE. Indicateurs séparés pour l'état d'incendie dans les zones 1 à 8 - en cas d'incendie, ils s'allument en lumière rouge et la sirène émet un signal continu.</p>
<p>1 2 3 4 5 6 sept 8</p> 	<p>ZONE EN DEFAUT. En cas de panne, le voyant de la zone concernée 1-8 s'allume en jaune et la sirène émet un signal interrompu.</p>

3 – Description de l'afficheur LCD

La centrale d'alarme incendie dispose d'un écran LCD alphanumérique (4 lignes x 20 symboles). Il affiche des informations sur les événements enregistrés. L'écran visualise les menus des paramètres du panneau (les menus sont structurés en arborescence, voir Fig.11) auxquels il est possible d'accéder successivement à l'aide des boutons de navigation. L'utilisateur peut attribuer librement des noms aux zones et aux dispositifs, en utilisant les boutons de navigation et de contrôle.

4 – Description des boutons fonctionnels :

Bouton	La description
<p>Bouton Sorties</p> 	<p>Bouton fonctionnel pour désactiver la sirène - s'allume en rouge lorsqu'il est désactivé</p>
<p>Bouton d'alarme</p> 	<p>Condition d'incendie et condition de défaut - Bouton fonctionnel pour supprimer la sirène locale - s'allume en rouge</p>
<p>Bouton de réinitialisation de ligne</p> 	<p>Bouton fonctionnel pour la réinitialisation du mode d'alarme incendie. Nécessite un mot de passe de niveau d'accès 2.</p>

5 – Description des boutons de navigation et de contrôle :

Bouton	action	La description
 Bouton de menu	Entrant le menu d'accord	Le bouton sert à accéder à l'option MENU. Il agit également comme un bouton OK/confirmation.
 Bouton HAUT	En haut	Le bouton augmente d'un pas une valeur mise en surbrillance ou permet d'accéder à un menu croissant.
 Bouton BAS	Vers le bas	Le bouton diminue d'un pas une valeur en surbrillance ou permet d'accéder à un menu décroissant.
 Bouton QUITTER	Quitter le menu	Le bouton sert à quitter le menu. Il est actif aux niveaux d'accès 1, 2 et 3.

2.2.2. Position des modules dans la boîte

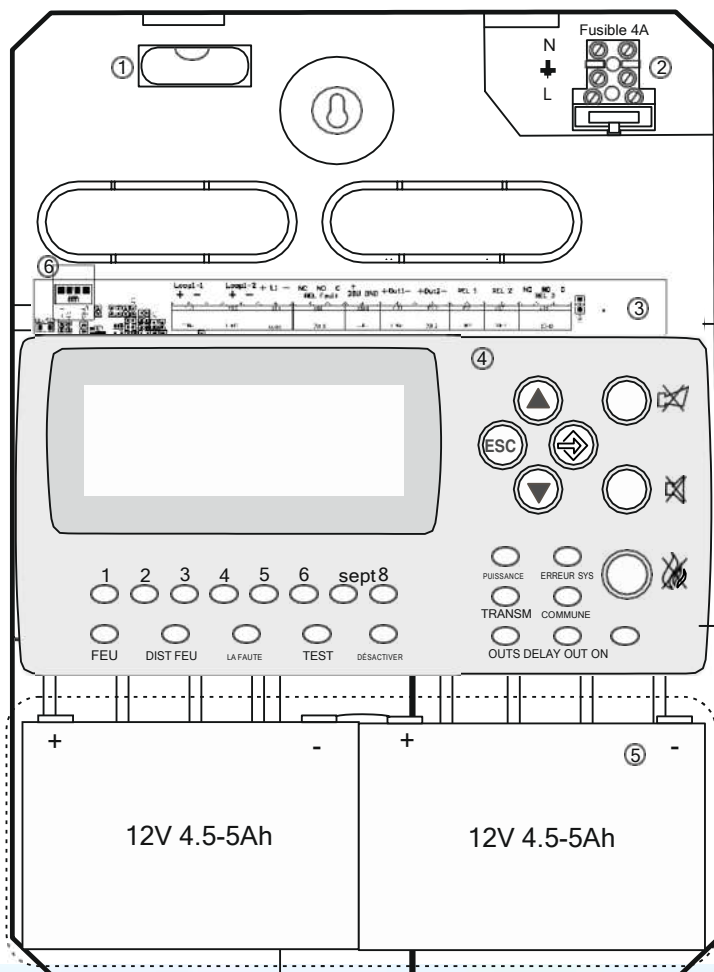

Fig. 5 – Position des modules dans le coffret :

- 1 - Ampoule de nivellement de boîte ;
- 2 - Borne 220V pour câble d'alimentation principal
- 3 - PCB principal avec alimentation intégrée
- 4 - Châssis avec fenêtre d'affichage alphanumérique prête à l'emploi, guides d'ondes pour indication lumineuse, boutons
- 5 - Emplacement pour batteries de stockage, 2 x 12V/ 4,5-5Ah
- 6 - Couplage pour connexion USB à un ordinateur

2.2.3. Description du PCB principal

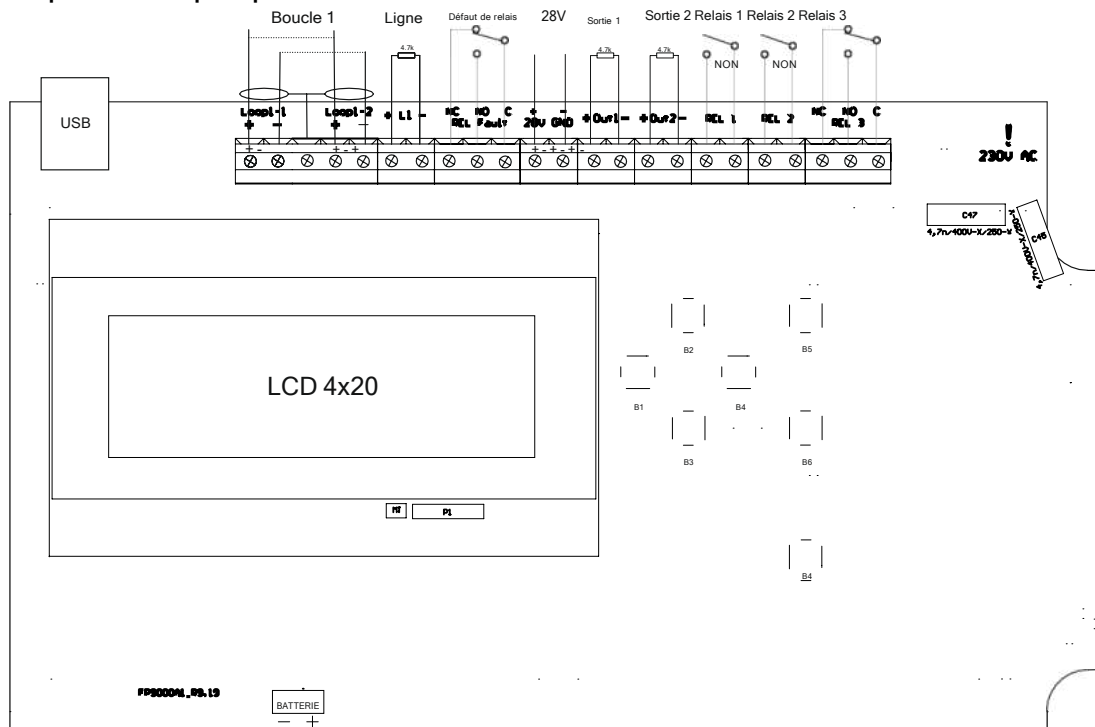

Fig. 6 - PCB principal du panneau d'alarme incendie

Description du bornier (de gauche à droite) :

- **BOUCLE 1** (-LOOP+ / +ERT / -LOOP+) - Bornier pour connecter la boucle 1 au panneau d'alarme incendie.
- **LIGNE**- Ligne conventionnelle
- **LA FAUTE** - Sortie de potentiel connectant des appareils externes, 24 VDC/ 0,3A. Il est désactivé en cas de panne du système.
- **28V**- Alimentation utilisateur
- **DEFAUT RELAIS** -le relais de défaut est activé lorsque le panneau est en mode défaut – 3 positions prévues pour la condition Nc (par défaut) et la condition No
- **SORTIE1** –Sortie surveillée OUT1 - une résistance de terminaison de 4,7 kOhm doit être connectée en parallèle à l'appareil éloigné du panneau
- **SORTIE2** -Sortie surveillée OUT2 - une résistance de terminaison de 4,7 kOhm doit être connectée en parallèle à l'appareil éloigné du panneau
- **RELAIS 1**- Relais programmable 1 - la fonction de relais doit être attribuée dans le menu des paramètres
- **RELAIS 2**- Relais programmable 2 - la fonction de relais doit être attribuée dans le menu des paramètres
- **RELAIS 3**- Le relais est activé en mode incendie. 3 Aucune borne n'est fournie, contact normalement ouvert, contact Nc normalement fermé et centre.
- **USB**-connecteur USB B/micro ; communication avec la centrale d'alarme incendie à partir d'un ordinateur via un logiciel spécialisé
- **BATT** -Connecteur à broches (broches rouges et noires) pour la connexion à la batterie de stockage. Un connecteur d'oreille de câble Ø5mm supplémentaire est installé sur chaque borne de câble (M5)

2.2.4. Raccordement de l'alimentation principale

L'alimentation de la centrale d'alarme incendie est fournie en connectant le câble d'alimentation principal à une borne 220V, installée dans le boîtier de la centrale d'alarme incendie, voir Fig.5, position 2. Le câblage entre la borne 220V et le bloc d'alimentation est réalisé par le producteur. La connexion entre le câble d'alimentation principal et la borne 220V est illustrée à la Fig.3.

2.2.5. Connexion de la batterie de stockage

Les broches de connexion de la batterie de stockage sont situées à la base du PCB. La connexion à la batterie de stockage est illustrée à la Fig.7. Le boîtier du panneau d'alarme incendie a un câble, avec des bornes d'oreille de câble installées pour la connexion en série des batteries de stockage.

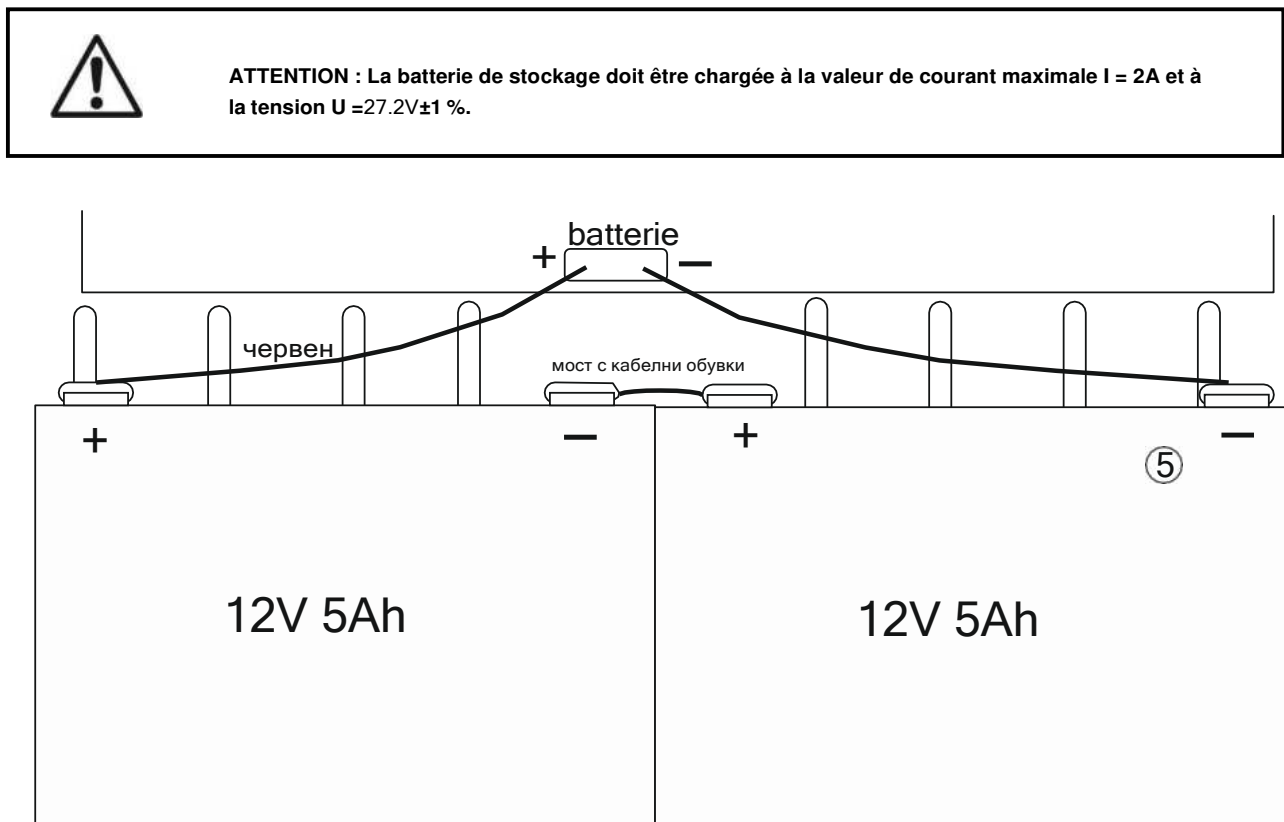

Fig. 7 Connexion des accumulateurs

2.3. Connecter des appareils

2.3.1. Connecter des appareils à une boucle

Un bornier et un exemple de connexion d'appareils à la boucle sont illustrés à la Fig. 8. Jusqu'à 250 appareils peuvent être connectés à la boucle. Il est recommandé que le premier et le dernier appareil, et chaque 25e appareil de la boucle aient un isolateur de court-circuit intégré. La section et la résistance Ohm du câble utilisé pour connecter les appareils à la boucle doivent être soigneusement évaluées, la longueur de la boucle varie.

Pour plus de commodité, un calculateur a été développé pour calculer la longueur de la boucle et la section du câble en fonction du nombre et du type d'appareils spécifiés.

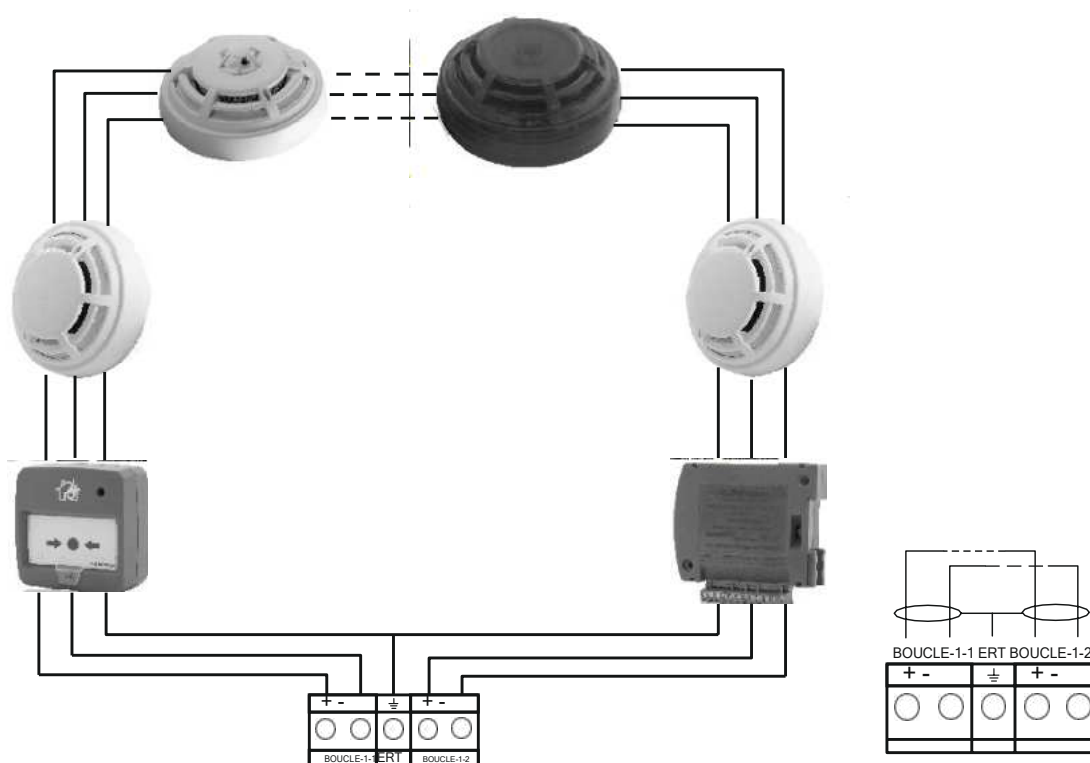

Fig. 8 Exemple d'appareils connectés en boucle

2.3.2. Connecter des appareils à une ligne conventionnelle

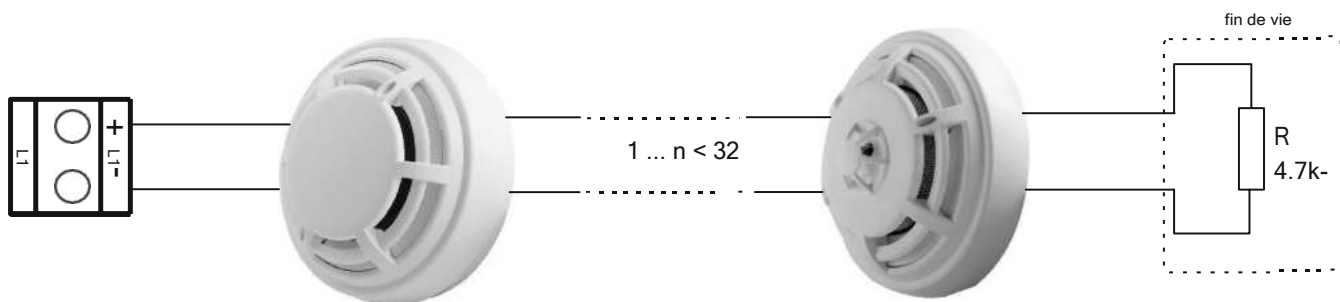

Fig. 9. Exemple d'appareils connectés à la ligne conventionnelle



2.3.3. Connexion des dispositifs de signalisation



Les sorties surveillées OUT1 et OUT2 fournissent 24VDC 0,5A à la charge, connectées entre eux et une masse*.

Une résistance de terminaison de 4,7 kOhm doit être connectée en parallèle à l'appareil éloigné du panneau dans la boucle, afin que le panneau puisse vérifier l'intégrité de la boucle – voir Fig.10.

La signalisation ou d'autres dispositifs peuvent être connectés à chaque sortie surveillée **SORTIE 1**, **SORTIE 2** - Fig. 10. La consommation maximale de l'appareil ne doit pas dépasser 0,5 A. Une résistance de terminaison de 4,7 kOhm doit être connecté en parallèle à la boucle.

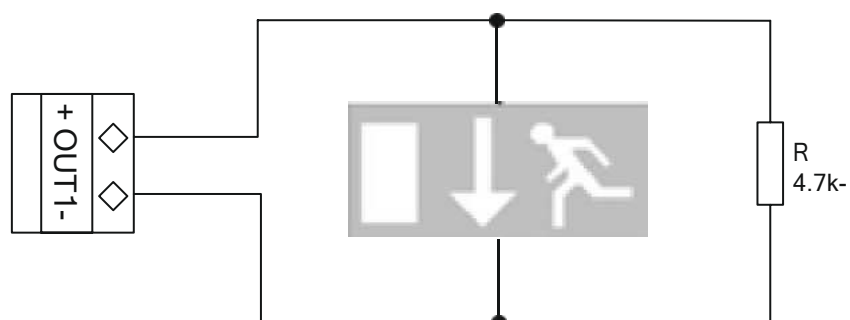

Fig. 10 - Exemple d'un dispositif d'enseigne de sortie connecté à une sortie



3.1. Menu LISTE - permet d'accéder aux informations sur le système. Aucun mot de passe n'est requis.

3.1.1. DEFAUTS (Fig.11 pos.1-1) - affiche tous les défauts enregistrés par le panneau

3.1.2. DESACTIVE (Fig.11 pos.1-2) - affiche une liste des zones et/ou adresses désactivées

3.1.3. TEST (Fig.11 pos.1-3)

3.1.4. ZONE (Fig.11 pos.1-4) - affiche une liste des zones enregistrées et des informations sur une zone spécifiée :

1. Paramètres des zones
2. Appareils
3. Sorties sans délai
4. Sorties retardées
5. Sorties du panneau
6. Entrées

3.1.5. Paramètres du panneau (Fig.11 pos.1-5) - le menu affiche des informations sur les paramètres du panneau, les paramètres de la boucle et les paramètres de l'appareil

3.1.6. Paramètres LAN (Fig.11 pos.1-6)

3.1.7. Paramètres de ligne conventionnels (Fig.11 pos.1-7) - affiche des informations sur les paramètres de ligne conventionnels

3.1.8. État de l'appareil (Fig.11 pos.1-8) - affiche l'état des appareils ; permet d'effectuer des rondes d'inspection et de lire les paramètres des appareils

3.1.9. État de la ligne conventionnelle (Fig.11 pos.1-9) - affiche l'état de la ligne conventionnelle ON/OFF

3.1.10. Archive (Fig.11 pos.1-10) - permet d'accéder aux archives des événements

3.2. FONCTIONS DU SYSTÈME - un mot de passe de niveau d'accès 2 est requis pour accéder au menu

3.2.1. Désactive - fournit des options pour désactiver les zones et les adresses

3.2.2. Zone de test - fournit des options pour tester chacune des zones - Activation et Désactivation. Le but est de tester l'état de fonctionnement des appareils connectés à chaque zone

3.2.3. Horloge - pour configurer l'heure astronomique du panneau d'alarme incendie

3.2.4. Mode - le panneau d'alarme incendie fonctionne en deux modes - MODE JOUR et MODE NUIT

3.2.5. Indication de test - active un mode de test permettant d'effectuer un contrôle de fonctionnalité de l'indication lumineuse du panneau en vérifiant la fonctionnalité de l'indication lumineuse du panneau

3.3. Menu SETUP - pour accéder au menu, un mot de passe pour le niveau d'accès 3 est requis

3.3.1. Paramètres du panneau - le menu permet d'accéder aux options pour modifier les paramètres de langue du panneau, la surveillance de la mise à la terre, l'adresse LAN du panneau et le niveau de priorité de communication du panneau (principal ou secondaire)

3.3.2. Paramètres LAN - paramètres de communication entre les panneaux

3.3.3. Paramètres de boucle - les paramètres de boucle sont définis via le menu : boucle activée/désactivée, nombre d'appareils dans une boucle, surveillance du courant en cas de court-circuit (pour vous déplacer entre les sous-menus, utilisez les flèches et le bouton OK)

3.3.4. Paramètres de l'appareil - le menu permet d'accéder aux paramètres de chaque appareil connecté

- À : xx - adresse de l'appareil : l'adresse de l'appareil est sélectionnée en appuyant sur le bouton OK et les flèches

- Zn : xx - numéro de la zone à laquelle le dispositif est affecté (si le dispositif n'a été affecté à aucune zone, l'affichage indique Zn : 99)

- Type : xxxxx - type d'appareil (A1R ; A1S ; S ; SR ; M ; IO ; A.....)

- Une troisième ligne d'affichage indique l'état de l'appareil (ON/OFF) et la version du logiciel

- Une quatrième ligne permet de saisir un nom logique de l'appareil à l'aide des flèches, afin d'identifier facilement les appareils (pour se déplacer entre les lettres et les symboles utiliser les flèches et valider avec la touche OK)

3.3.5. Paramètres de ligne conventionnels

1. Conv Line ON/OFF - activation/désactivation de la ligne conventionnelle

2. Zone - attribution de la ligne conventionnelle à une zone spécifiée

3. Removed Det ON/OFF - démarrage et suspension de la vérification du détecteur d'incendie retiré

4. No Contrôles 2 - nombre de contrôles à effectuer

À:002 Zn:99 Type : A1S
ON V. 02
Message texte

> 1 Conv Ligne ON/OFF 2
Zone
3 Dét supprimé ON/OFF 4
Aucune vérification 2



- 5. Interr current : 2 mA - seuil de courant en dessous duquel un signal sera émis pour la ligne interrompue
- 6. Courant d'incendie 10 mA - seuil de courant pour la condition d'alarme incendie
- 7. Courant de court-circuit 80 mA - seuil de courant au-dessus duquel un court-circuit sera enregistré
- 8. Texte - champ de message texte pour la ligne, 20 symboles max.

> 5 Interr courant : 6	2 mois
Incendie courant	10 mA
7 Courant court	80 mA
8 Texte	

3.3.6. Zones - permet d'attribuer un nom à une zone, d'ajouter des appareils à une zone. Plus de détails et d'options sont donnés en p.5

3.3.7. Initialisation - les adresses sont attribuées aux appareils à partir de ce menu

- Permet l'attribution automatisée (en série) d'adresses à de nouveaux appareils
- Adressage manuel - attribution manuelle d'une adresse à chaque appareil
- Lecture des paramètres de l'appareil - permet la lecture des appareils déjà adressés via un programmeur, ou en cas de remplacement du panneau en raison de défauts dans l'existant. (Exemple : 10 unités adressables avec un programmeur, ajoutées à la boucle à des emplacements spécifiés. La centrale d'alarme incendie est allumée et commence à fonctionner avec les paramètres par défaut ; la boucle doit être allumée à l'aide du menu Paramètres, Paramètres de la boucle, et ici le nombre de dispositifs dans la boucle -10- doivent être réglés. Le panneau doit lire les paramètres de chaque dispositif et doit enregistrer les paramètres dans la mémoire, afin de fonctionner correctement. Cela se fait dans le menu Read Device Parameters).
- Vérifier l'adresse - le menu permet d'attribuer une adresse à un appareil spécifié. Les indicateurs lumineux de l'appareil s'allument afin qu'il puisse être identifié et son emplacement - enregistré.

3.3.8. Vérifier les sorties - le menu permet d'exécuter une vérification de fonctionnalité sur les sorties du panneau et les sorties des périphériques adressables M9000A IO

- Sorties du panneau - le contrôle est effectué par l'activation manuelle de chaque sortie, marquée d'une coche dans le menu
- Sorties adressables - la vérification est effectuée en sélectionnant l'adresse de l'appareil qui sera testé (analogiquement comme dans le menu Vérifier l'adresse)

3.3.9. Mots de passe - permet de définir un mot de passe pour les niveaux d'accès 2 et 3

- Niveau d'accès 2 - définissez un mot de passe pour le niveau d'accès 2
- Niveau d'accès 3 - définissez un mot de passe pour le niveau d'accès 3

3.3.10. Paramètres par défaut - les paramètres par défaut sont restaurés et le panneau d'alarme incendie est redémarré

3.3.11. Effacer l'archive - les fichiers avec des événements enregistrés sont supprimés, nécessite une confirmation et un mot de passe pour le niveau d'accès 3

4. Adressage des appareils en boucle

Chaque appareil doit avoir une adresse individuelle afin qu'il puisse être identifié par le panneau d'alarme incendie. L'adressage de l'appareil s'effectue comme suit :

4.1 Avant le démarrage de l'adressage de l'appareil, la boucle doit être activée à

partir de Paramètres -> Paramètres de la boucle (Fig.11 position 3.3.) et le nombre d'appareils doit être configuré (Initialement, le nombre d'appareils dans la boucle est 0. Ajout de tout nouveau l'appareil changera automatiquement le nombre d'appareils). Sur la ligne 3 doit être réglé le seuil de courant qui, lorsqu'il est dépassé, permettra à la centrale d'alarme incendie d'enregistrer un court-circuit et d'activer la protection correspondante.

4.2. Une fois la boucle allumée, entrez dans le menu Réglages, sous-menu Initialisation (Fig.11 position 3.7). Les modes d'adressage de périphérique sont ici également au nombre de deux :

Adressage automatique - dès qu'un appareil est attaché à sa base, la centrale d'alarme incendie le reconnaît et lui attribue une adresse séquentielle.

1 paramètre de panneau
2 Paramètres LAN
> 3 paramètres de boucle
4 Paramètres de l'appareil

> 1 boucle activée.
2No Appareils 0
3 Courant court 500

4 Paramètres de l'appareil
5 paramètres de ligne de conv. 6 zones
> 7 Initialisation



+359 887322032



office@dmtech-ltd.com



www.dmtech-ltd.com



16, Nikolay Haytov Str.
5803 Pleven
Bulgaria

Certified EN54

Dedal
Attestation &
Certification
(NB 1922)



Adressage manuel (Fig.11 position 3.7.2.) - dès qu'un dispositif est fixé à sa base, la centrale d'alarme incendie le reconnaît et propose une adresse séquentielle, mais attend une confirmation. Un numéro spécifique peut être attribué à chaque appareil dans ce menu (une fois qu'une adresse a été sélectionnée, elle n'est plus proposée)

4.3. Où **Adressage automatique** est sélectionné, le message AJOUTER APPAREIL s'affiche (Fig.11 pos. 3.7.1.). Dès que le dispositif adressable est physiquement relié à la base, ses voyants lumineux s'allument et le message ADRESSE POUR ADRESSAGE apparaît sur l'afficheur. L'adresse est acceptée automatiquement puis le message ATTENDEZ SVP apparaît sur l'afficheur. Dès que le dispositif est reconnu et son adresse programmée, le message AJOUTER DISPOSITIF s'affiche à nouveau et la centrale attend qu'un dispositif suivant soit ajouté. Cette séquence est répétée jusqu'à ce que tous les appareils soient ajoutés à la boucle.

4.4. Où **Adressage manuel** est sélectionné (Fig.11 position 3.7.2.), la séquence d'actions est la même qu'en adressage automatique ; la seule différence est que la centrale d'alarme incendie suggère une adresse et attend qu'elle soit sélectionnée et confirmée. L'utilisateur a alors la possibilité d'utiliser des numéros séquentiels comme adresses ou d'attribuer un numéro spécifique (parmi les numéros disponibles) à son choix.

5. Affectation de noms aux appareils et ajout d'appareils à une BOUCLE.

Pour assurer une orientation facile, le panneau d'alarme incendie permet d'attribuer un nom individuel à chaque appareil. Les appareils peuvent également être regroupés en ZONES.

5.1. Attribuer des noms aux appareils. Entrez dans le menu Paramètres -> Paramètres de l'appareil (Fig.11 pos. 3.4.). Utilisez les flèches pour voir les paramètres de l'appareil. Pour saisir un texte, sélectionnez les lettres consécutivement.

5.2. Attribuer des noms aux zones et ajouter des appareils aux zones. Entrez dans le menu Réglages et sélectionnez le sous-menu ZONES (Fig.11 pos. 3-6.) Au fur et à mesure que chaque zone est réglée, le menu l'inclut automatiquement.

5.2.1. **Paramètres de zone.** Les paramètres de zone suivants peuvent être définis dans ce menu :

- Point d'appel manuel prioritaire : activation prioritaire via un déclencheur manuel ON/OFF. Lorsque la priorité définie est sur ON et que le déclencheur manuel est activé, le panneau d'alarme avant passe en mode ALARME INCENDIE, quels que soient les autres paramètres de cette zone.
- Mode coïncidence : les options sont activées/désactivées. Après l'activation d'un détecteur d'incendie, la centrale d'alarme incendie attend un signal d'un deuxième détecteur avant de passer en mode ALARME INCENDIE.
- Sorties retardées : après la configuration d'un délai, la zone sera activée

> 1 Adressage automatique 2
Adressage manuel
3 Lire les paramètres du
périphérique 4 Vérifier l'adresse

AJOUTER UN APPAREIL

ADRESSE POUR ADRESSER
dix
S'IL VOUS PLAÎT, ATTENDEZ

2 Paramètres LAN
3 paramètres de boucle
> 4 paramètres de périphérique 5
paramètres de ligne de conv.

A:001 Zn:99Type: A1S
MARCHE V 02
NOM SUGGÉRÉ

4 Paramètres de l'appareil
5 Paramètres de ligne de conv.
> 6 Zones
7 Initialisation

> 1 paramètre de zone
2 appareils
3 sorties sans délai 4
sorties retardées

> Priorité du point d'appel :
OFF Mode coïncidence : OFF
Sorties retardées : 20
ZONE1



- ZONE 1 : Nom de la zone. L'utilisateur peut modifier le nom à l'aide des flèches et du bouton OK.

5.2.2. **Dispositifs:** Les options suivantes sont disponibles dans ce menu : Revoir/ Ajouter/Supprimer. Des dispositifs sont ajoutés à la zone et dans le cas où l'un d'eux envoie un signal de défaut ou un signal d'alarme incendie, la zone concernée entre en condition conformément (condition d'alarme incendie et/ou condition de défaut)

5.2.3. **Sorties sans délai :** Les options suivantes sont disponibles : Revoir/ Ajouter/Supprimer. Sorties qui doivent être activées en cas d'événements dans la zone.

5.2.4. **Sorties retardées :** Les options suivantes sont disponibles : Revoir/ Ajouter/Supprimer. Sorties qui doivent être activées avec retard, après un certain temps, en cas d'événements dans la zone.

5.2.5. **Sorties du panneau :** Le sous-menu permet de configurer l'activation de certaines sorties du panneau en cas d'incendie comme sorties temporisées ou sorties sans temporisation Fig.11 pos. 3 - 6 ... 5 - 1 ou 2). Les sorties suivantes peuvent être définies : sortie contrôlable 1, sortie contrôlable 2 et relais 1 et relais 2.

5.2.6. **Contributions:** Ce qui suit choix sont disponible: Réviser/Ajouter/Supprimer. Les entrées des périphériques d'entrée/sortie (M9000A IO) inclus dans la boucle sont ajoutées dans ce menu.

2 appareils
3 sorties sans délai 4
sorties retardées
> 5 sorties panneau

> 1 avis
2 Ajouter
3 Supprimer

> 1 Contr Sortie 1 : OFF 2
Contr Sortie 2 : OFF 3
Relais 1 : OFF
4 Relais 2 : OFF

EXEMPLE:

Supposons que les appareils sont répartis dans un bâtiment comme suit :

1. Détecteurs d'incendie automatisés - 10 appareils à chaque étage. A1R, A1S, SR, MSR
2. Avertisseurs d'appel manuels MCP - 3 à chaque étage
3. Indicateur sonore et lumineux S9000A - 2 à chaque étage

Nous supposons que chaque appareil a été adressé et possède une adresse individuelle (point 4). Chaque appareil a un nom (p.5) Par exemple, le déclencheur manuel à l'entrée du bâtiment à l'étage 1 a reçu le nom MCP Entrance. Le déclencheur manuel près des escaliers - MCP Escaliers Étage 1, etc. La même logique est appliquée aux détecteurs d'incendie automatisés.

Les zones peuvent avoir des noms comme : FLOOR 1, FLOOR 2, FLOOR 3.

Les dispositifs adressables doivent être ajoutés à l'étage concerné. Les indicateurs sonores et lumineux doivent être ajoutés aux sorties adressables par zone. L'emplacement de la zone concernée et le chemin d'évacuation doivent ici être soigneusement pris en compte. Exemple : En cas d'INCENDIE dans la zone FLOOR 1, les zones FLOOR 2 et FLOOR 3 doivent être évacuées ; par conséquent, les indicateurs sonores et lumineux doivent être activés sur les trois étages.

À cette fin, toutes les sirènes doivent être ajoutées à la zone 1 PLANCHER 1, en utilisant le sous-menu Sorties avec retard (si nous voulons qu'elles soient activées immédiatement). Analogiquement, pour l'étage 2, toutes les sirènes disponibles aux étages 2 et 3 doivent être ajoutées. Pour l'étage 3 - uniquement les sirènes disponibles à l'étage 3.



Contenu

1. PRÉSENTATION.....	2
1.1. Descriptif général	2
1.2. Caractéristiques générales... ..	2
1.2.1. Principales caractéristiques techniques... ..	3
1.2.2. Environnement opérationnel.....	3
1.2.3. Caractéristiques électriques.....	3
2. MISE EN ŒUVRE.....	5
2.1. Montage.....	5
2.2. Éléments du système	7
2.2.1. Panneau avant.....	7
2.2.2. Position des modules dans la boîte.....	9
2.2.3. Description du PCB principal.....	dix
2.2.4. Raccordement de l'alimentation principale.....	11
2.2.5. Branchement de la batterie de stockage	11
2.3. Connecter des appareils.....	12
2.3.1. Connecter des appareils à une boucle... ..	12
2.3.2. Raccordement d'appareils à une ligne conventionnelle	12
2.3.3. Connexion des dispositifs de signalisation... ..	13
3. Programmer les menus et les paramètres de la centrale d'alarme incendie	14
3.1. Menu LISTE.....	15
3.2. FONCTIONS DU SYSTÈME.....	15
3.3. Menu CONFIGURATION.....	15
4. Adressage des appareils en boucle	16
5. Attribution de noms aux appareils et ajout d'appareils à une BOUCLE.....	17



