



AVERTISSEMENTS DE SÉCURITÉ

-  L'appareil doit être installé dans un endroit à accès limité.
-  L'appareil doit être connecté à une alimentation secteur avec mise à la terre de protection. Couleurs et fonction des câbles : ligne de phase ou sous tension (L) - câble noir ou marron, ligne neutre (N) - câble bleu, ligne de terre de protection (PE) - câble vert avec une bande jaune verticale. Seuls des câbles à double isolation d'une section transversale d'au moins 0,75 mm doivent être utilisés pour l'alimentation 230 V.
- L'appareil utilise deux alimentations : principale et de secours.
- Alimentation principale : un transformateur de puissance avec :
 - enroulement primaire : ~230V, 50 Hz ; -
 - enroulement secondaire : ~20V, 1,5A, 50Hz.
- Alimentation de secours : batterie plomb-acide rechargeable hermétiquement scellée 12 V, capacité 7 Ah/20 H.
- Le système d'alarme anti-intrusion SECOLINK est conforme aux exigences de sécurité de la norme EN 60950-1.
- Les alimentations décrites ci-dessus doivent être conformes aux exigences de sécurité de la norme EN 60950-1.
- Tous les appareils connectés au système d'alarme anti-intrusion (sirènes, détecteurs, ordinateur de programmation, etc.) doivent être conformes aux exigences de sécurité de la norme EN 60950-1.
- Un disjoncteur bipolaire automatique supplémentaire doit être installé dans le circuit électrique CA afin de protéger contre les surintensités, les courts-circuits et les défauts de mise à la terre.
-  L'écartement des contacts du disjoncteur ne doit pas être inférieur à 3 mm, le courant du disjoncteur de protection doit être compris entre 0,5 A et 2 A. Le disjoncteur doit être placé à proximité du boîtier du système et doit être facilement accessible.

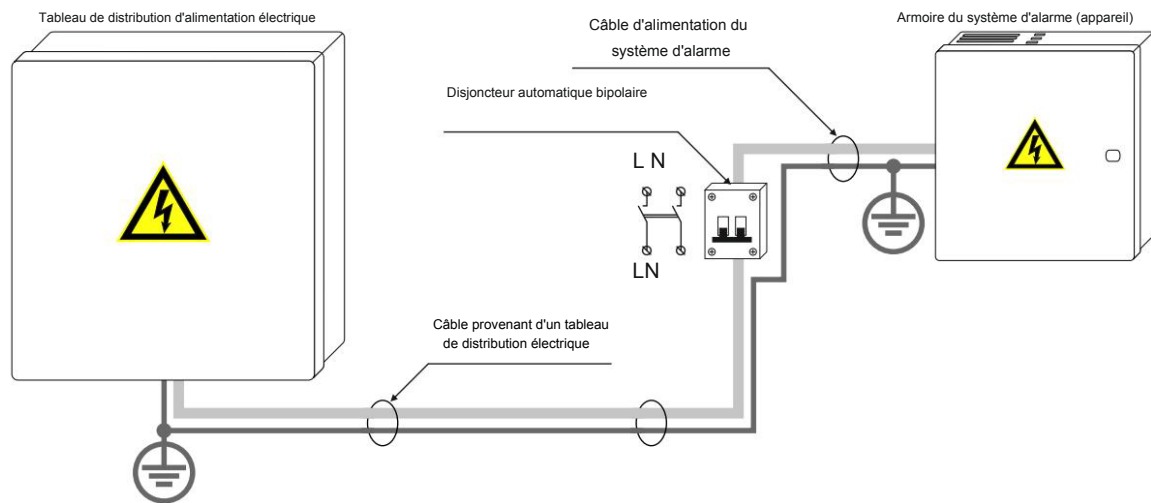









Image 1. Schéma de câblage du disjoncteur bipolaire automatique et du câble d'alimentation

-  L'installation et l'entretien de l'appareil doivent être effectués par un personnel qualifié, possédant une connaissance suffisante de l'appareil et des exigences générales de sécurité pour le travail avec des lignes électriques à basse tension (jusqu'à 1000 V). En cas de dysfonctionnement de l'appareil, les travaux de réparation ne peuvent être effectués que par du personnel qualifié. En cas de dysfonctionnement du système, l'utilisateur final doit en informer le personnel qualifié dès que possible. L'utilisateur n'a pas le droit de réparer le système.
- Avant d'effectuer tout travail d'installation ou d'entretien, débranchez toujours l'appareil de l'alimentation électrique dans l'ordre décrit ci-dessous :
 - couper la ligne électrique 230 VAC en désactivant le disjoncteur bipolaire automatique ;
 - déconnecter la batterie de secours 12V en retirant la fiche femelle de la batterie de la prise mâle BAT du tableau de commande.
- L'installation de circuits bipolaires sur des câbles flexibles est interdite.
-  Les modules du système d'alarme sont dotés d'un indicateur LED intégré. Le voyant LED clignote lorsque le module est sous tension. Appuyez sur n'importe quelle touche du clavier pour vérifier si le système est sous tension ou non. Si le système est sous tension, le rétroéclairage du clavier durera 30 secondes.
- Exigences générales de sécurité :
 - ne touchez aucun élément de l'alimentation principale sous tension tel qu'un transformateur, un bloc-fusibles ou des fils de connexion ;
 - il est interdit d'effectuer tout travail d'installation ou d'entretien d'appareils en cas d'orage ;
 - utiliser les piles conformément aux recommandations du fabricant. L'utilisation d'un type de pile inapproprié peut provoquer une explosion ;
 - remplacement de la batterie : assurez-vous que les bornes de la batterie sont isolées ; un court-circuit entre les bornes de la batterie peut provoquer une explosion.
-  Il n'est pas recommandé de connecter l'appareil à une batterie complètement déchargée. Pour éviter tout dysfonctionnement du système, utilisez un chargeur adapté pour charger une batterie neuve ou déchargée avant de la connecter à l'appareil.
-  Les batteries inutilisables ou périmées doivent être recyclées conformément aux réglementations locales ou aux directives européennes 2006/66/CE et 93/86/CEE. La collecte et l'utilisation séparée des piles usagées sont obligatoires !
- Le raccordement au réseau d'alimentation doit être effectué conformément aux règles et réglementations des autorités locales.
-  L'extrémité d'un conducteur toronné ne doit pas être consolidée par brasure tendre et des broches isolées doivent être utilisées à la place. Les broches isolées doivent être connectées de manière appropriée pour rester efficaces mécaniquement.
-  Les bornes TIP, RING, T-1 et R-1 du panneau de commande doivent être connectées à la ligne PSTN analogique. La connexion à la ligne RNIS numérique peut endommager l'appareil.
-  Le LAN800 est conçu pour être utilisé avec un routeur placé dans la même pièce ou dans les mêmes locaux. Il est interdit de connecter le LAN800 directement aux câbles d'infrastructure informatique du bâtiment ou au réseau étendu (MAN, WAN).
-  Veuillez agir conformément à la réglementation locale et ne jetez pas votre système d'alarme inutilisable ou ses composants avec les autres déchets ménagers. L'utilisation de ce produit dans l'UE est couverte par la directive européenne 2002/96/CE.

informations générales

Les centrales de commande de troisième génération PAS816 et PAS832 remplissent toutes les fonctions nécessaires pour protéger les appartements, les bureaux, les maisons ou les villas. Elles comprennent toutes les fonctionnalités précédentes ainsi que de nouvelles améliorations telles qu'une alimentation électrique fiable de type impulsion avec mesure, un contrôle de sirène puissant, une déconnexion de batterie défaillante et un contrôle du système à guidage vocal via la ligne PSTN. Elles sont conçues pour être utilisées par des claviers connectés à un câble à quatre fils et peuvent être programmées au moyen d'un ordinateur et du logiciel MASCAD dans un environnement MS Windows. Vous trouverez plus d'informations sur le site Web du fabricant de systèmes d'alarme anti-intrusion, Kodinis Raktas UAB, <http://www.secolink.eu/en/products/control-panels>.

Installation du panneau de contrôle

Pour un fonctionnement correct, les panneaux de commande nécessitent une batterie rechargeable de 12 V 7 Ah. La batterie est utilisée comme alimentation de secours en cas de coupure temporaire de courant alternatif. Cette batterie est également utilisée lorsqu'un système d'alarme consomme plus d'énergie que ce que le panneau de contrôle peut fournir. Une consommation excessive peut se produire lorsque le système active une sirène ou un émetteur radio. Habituellement, l'activation ne dure que quelques minutes pour ne pas décharger la batterie.

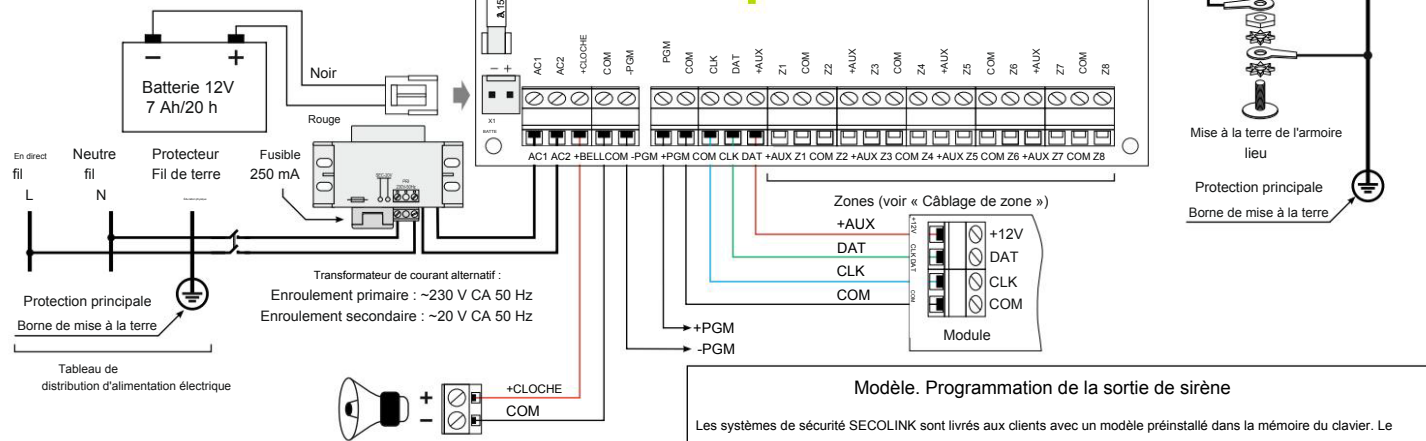

Photo 2. Câblage de l'alimentation électrique, de la ligne PSTN et d'une sirène sans la batterie

Porte de l'armoire de mise à la terre

Mise à la terre lieu

Utilisez un câble pour connecter la porte de l'armoire au point de mise à la terre de l'armoire.

Attention!

Ne couvrez pas les trous de ventilation de l'armoire !

Laissez un espace libre d'au moins 10 cm entre le trou de ventilation et toute autre surface.

Augmentation de la température de le panneau de commande peut réduire le courant maximum sur +AUX et +PGM.

Montage des modules dans l'armoire

Insérez l'entretoise dans le trou de montage de l'armoire à l'emplacement souhaité et enclenchez-la en place. Positionnez les trous de montage du circuit imprimé sur les entretoises. Appuyez fermement sur la carte pour l'enclencher en place.

Carte PAS8xx

Entretoise en plastique

Armoire

Fixation du câble d'alimentation au cabinet

Utilisez des serre-câbles pour fixer le câble d'alimentation à la paroi de l'armoire.

Câble d'alimentation du système d'alarme

Colliers de serrage

Paroi arrière de l'armoire

Utilisez un interrupteur anti-sabotage pour protéger le panneau de commande

Par défaut, la zone Z6 du panneau de contrôle est définie pour la détection de l'ouverture de l'armoire du système d'alarme. L'ouverture de l'armoire lorsque le système est désarmé créera un événement de panne ou déclenchera une alarme si le système est armé. Lorsque le sabotage de l'armoire n'est pas utilisé, l'entrée Z6 peut être définie comme une zone normale. La séquence de désactivation du sabotage est décrite dans l'image ci-dessous à droite.

Interrupteur anti-sabotage fixé sur le mur de l'armoire

Mode de service

1 Configuration du système

Configuration du système

1 Modules

Modules

1 Paramètres du module

Panneau de contrôle M00

5 Utiliser le module anti-sabotage

Modèle. Programmation de la sortie de sirène

Les systèmes de sécurité SECOLINK sont livrés aux clients avec un modèle préinstallé dans la mémoire du clavier. Le modèle est un ensemble de paramètres système les plus fréquemment utilisés. Lors de la procédure de premier démarrage, le clavier envoie ces paramètres aux autres modules. Une fois le premier démarrage terminé, le système sera configuré sur 1 partition et 8 zones :

- ◆ Z1 est pré-réglé pour être utilisé avec un contact magnétique de porte d'entrée ;
- ◆ Z2 - avec détecteur de mouvement PIR dans le chemin d'entrée/sortie ;
- ◆ Z3, Z4 - pour le câblage des détecteurs PIR ;
- ◆ Z5 - avec un détecteur de fumée ;
- ◆ Z6 - pour le câblage de l'interrupteur d'autoprotection de l'armoire ;

Sorties PGM :

- ◆ +BELL(O01) est pré-réglé dans le modèle pour contrôler une sirène sans batterie ;
- ◆ -PGM (O02) est pré-réglé pour effectuer une activation (fait « moins ») d'une sirène avec une batterie de secours ;
- ◆ +PGM (O03) est pré-réglé pour fournir une alimentation +12 V aux détecteurs de fumée. Voir page 6 - Câblage d'un détecteur de fumée 4 fils.

Les systèmes de sécurité SECOLINK peuvent avoir des caractéristiques différentes modèles pour différents pays. Vérifiez l'autocollant du clavier pour connaître le préfixe du pays ou le code du modèle préinstallé. Exemple : KM24_MY

Remarque : dans la plupart des modèles, +BELL est défini pour les sirènes sans batterie (image 2). Pour utiliser la sirène avec une batterie de secours (image 3), vous devez modifier la définition de +BELL (O01) en Alimentation. La séquence de modification de la définition est indiquée à droite.

Mode de service

1 Configuration du système

Configuration du système

4 Sorties PGM

O01 Alimentation électrique

3 Définition

sn

Photo 3. Installation d'une sirène avec batterie de secours à 3 fils

Si une connexion directe entre la sortie -PGM du panneau de commande et l'entrée de déclenchement S de la sirène ne garantit pas une activation stable de la sirène, veuillez connecter la résistance de rappel (3-15 kOhm) entre le +BELL et le -PGM comme indiqué dans l'image ci-dessous.

Mode de service

1 Configuration du système

Configuration du système

4 Sorties PGM

O01 Alimentation électrique

7 Inversion de statut

Remarque : Si l'installation d'une sirène avec batterie de secours est réalisée à l'aide de 2 fils (image 4), l'installateur doit alors effectuer les modifications indiquées à droite. Ce type de sirène utilise une batterie de secours pour déclencher une alarme lorsque la ligne d'alimentation (+BELL) ne fournit pas d'alimentation depuis le panneau de commande. Utilisez l'attribut Inversion de statut PGM pour programmer le système pour cette opération. La séquence de programmation est décrite à droite.

Photo 4. Installation d'une sirène avec batterie de secours à 2 fils

Remarque : consultez le manuel de câblage de la sirène auprès du fabricant. Des commutateurs ou des cavaliers peuvent être utilisés pour configurer ce type de sirène.

Caractéristiques électriques et informations complémentaires

Charges maximales et caractéristiques électriques des Panneaux de contrôle PAS8xx	
Courant de sortie maximal à long terme du panneau de commande : (I ₊ AUX + I ₊ BELL + I ₊ PGM + IBAT.CHARGE À LONGUE DURÉE)	1,5 A
Courant maximal en sortie de +AUX :	+0,9 A
Courant maximal en sortie de +BELL :	+2,0 A
Courant maximal dans -PGM :	-0,05 A
Courant maximal en sortie de +PGM :	+0,9 A
Courant de charge maximal de la batterie :	+0,4 A
Seuil de tension de batterie faible :	10,5 V
Le panneau de commande déconnecte la batterie lorsque sa tension est inférieure à :	9,5 V
Tension alternative minimale sur AC1-AC2 :	~16 V
Remarque : avec ~ 16 V sur AC1-AC2, le courant continu maximal généré par l'alimentation du panneau de commande est de 0,7 A.	
Tension CA maximale sur AC1-AC2 : Remarque : supérieure à environ 22 V La tension peut endommager le panneau de commande.	~22 V
Tension maximale sur les sorties +AUX, +BELL, +PGM :	+13,9 V
Tension minimale sur les sorties +AUX, +BELL, +PGM :	+12,0 V
Courant maximal d'un fusible à fusion rapide utilisé dans un circuit de batterie :	3,15 A
Courant maximal d'un fusible à fusion lente utilisé dans un courant alternatif primaire :	250 mA
Consommation électrique maximale en courant alternatif	150 mA

Montage du clavier

Utilisez uniquement des vis autotaraudeuses à tête plate (fraisée) (3x30 PH) pour monter le plastique du clavier sur le mur. Assurez-vous que la vis est complètement serrée et que son tête est cachée dans le plastique. Autres formes de vis ou des vis qui ne sont pas complètement vissées, peuvent toucher l'électronique du clavier et causer des dommages.

Température de fonctionnement

Plage de température de fonctionnement :	-10°C à +55°C
Durée de vie calculée à une température ambiante de 40 °C : pour les panneaux de contrôle PAS816, PAS832 :	12 années
Remarque : une température ambiante supérieure à 40 °C peut réduire l'espérance de vie.	
Remarque : une mauvaise ventilation de l'armoire augmente la température ambiante.	

Restauration du code PIN de service à la valeur par défaut

Pour restaurer la valeur par défaut (0000) du code PIN de service, procédez comme suit :

- débrancher le panneau de commande de l'alimentation électrique 20 V CA ;
- déconnecter le panneau de commande de la batterie de secours ;
- faire un court-circuit entre le -PGM et la zone Z1
- connecter le panneau de commande à l'alimentation 20 V CA.

Le mode service est désormais activé et le code PIN de service est rétabli à 0000. Pour réinitialiser le code PIN utilisateur, suivez les étapes suivantes :

- ne bloquez pas le service en appuyant sur ENT ;
- appuyez sur la touche fléchée pour naviguer dans le menu ;
- allez dans : Menu principal/Paramètres/Utilisateurs/Modifier les utilisateurs/Entrez 0000/Réinitialiser le code PIN par défaut/OU!

Démarrage du système sans alimentation 230 V CA

Connectez la batterie 12 V au panneau de commande à l'aide d'un BAT connecteur.

Utilisez un cavalier pour fermer les broches affichées pendant 1 seconde.

Le système commencera à fonctionner, cependant, un problème de perte de courant alternatif sera indiqué.

Mémoire non volatile

Le panneau de commande est doté d'une mémoire non volatile pour stocker tous les paramètres, le journal des événements et le dernier état du panneau de commande. L'état du système reviendra au même état que celui enregistré avant la déconnexion de l'alimentation électrique.

Câblage de modules dans des systèmes de grande taille ou de haut niveau de sécurité

Charges maximales et caractéristiques électriques du PWR20

Courant maximal à long terme hors PWR20 : (I ₊ + I ₊ AUX + I ₊ B + I ₊ CHARGE DE CHAUFFE-PH) ≤ 2 A)	2,0 A
Courant maximal en sortie de +AUX :	+1A
Courant maximal en sortie de +BELL :	+2A
Courant maximal dans -PGM1 :	-0,05A
Courant de charge maximal de la batterie :	0,35A
Le module déconnecte la batterie lorsque sa tension est inférieure à :	9,5 V

Surcharge de +BELL ou +AUX.

Chargement de la batterie

allumé Indicateur de batterie faible FAIBLE

LED d'adresse du module MOD

COM de PAS8xx
CLK de PAS8xx
DAT de PAS8xx

+12V
COM
CLK-O
DAT-O

Module

Enroulement primaire : ~230 V CA 50 Hz
Enroulement secondaire : ~20 V CA 50 Hz

Câblage sécurisé de la sirène extérieure

Utilisez un transformateur, autre qu'un panneau de commande, et une batterie rechargeable de 12 V 7 Ah pour alimenter le PWR20. Si un système d'alarme comprend le PWR20, il est recommandé de connecter une sirène extérieure aux bornes PWR20 +BELL, -PGM1 et COM comme indiqué à la page 2.

Une défaillance de la batterie interne de la sirène ou de la sirène elle-même n'affectera pas les performances d'un système d'alarme.

PWR20 – module d'alimentation avec supervision de bus

Il est recommandé de connecter tous les lecteurs de proximité ou claviers extérieurs aux modules CLK-O et DAT-O. Une tentative de court-circuit sur le module extérieur n'aura aucun effet sur les performances du système. Le PWR20 détectera le court-circuit sur le bus et le déconnectera du bus principal. Les bornes CLK-I et DAT-I sont des entrées pour le bus principal, les bornes CLK-O et DAT-O sont utilisées pour les modules extérieurs. Pour alimenter les modules, la sortie +AUX du PWR20 doit être utilisée.

Remarque : l'utilisation de PWR20 n'augmente pas la longueur totale du bus.

Câblage des modules du système

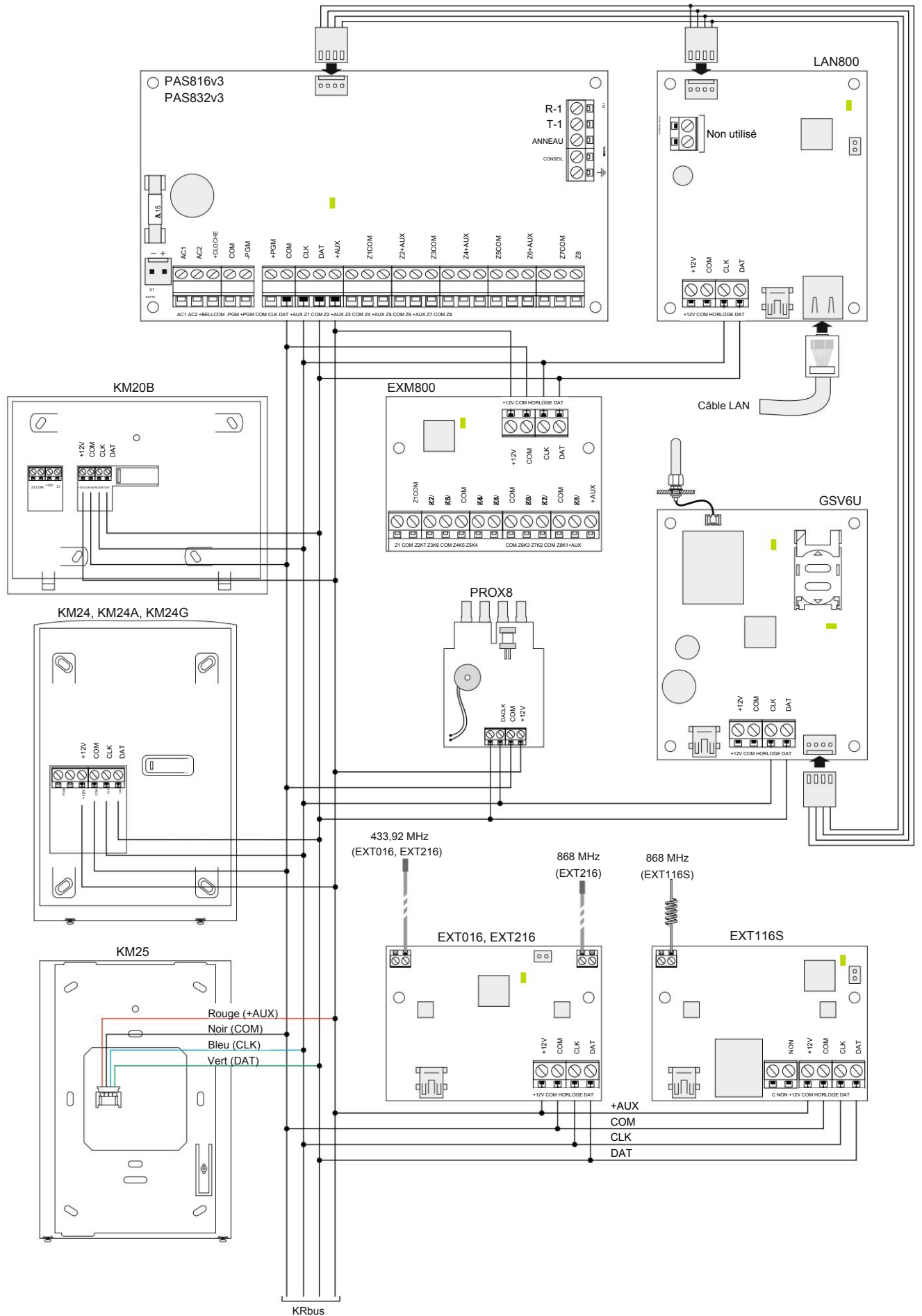

Câblage des zones

Câblage de zones individuelles

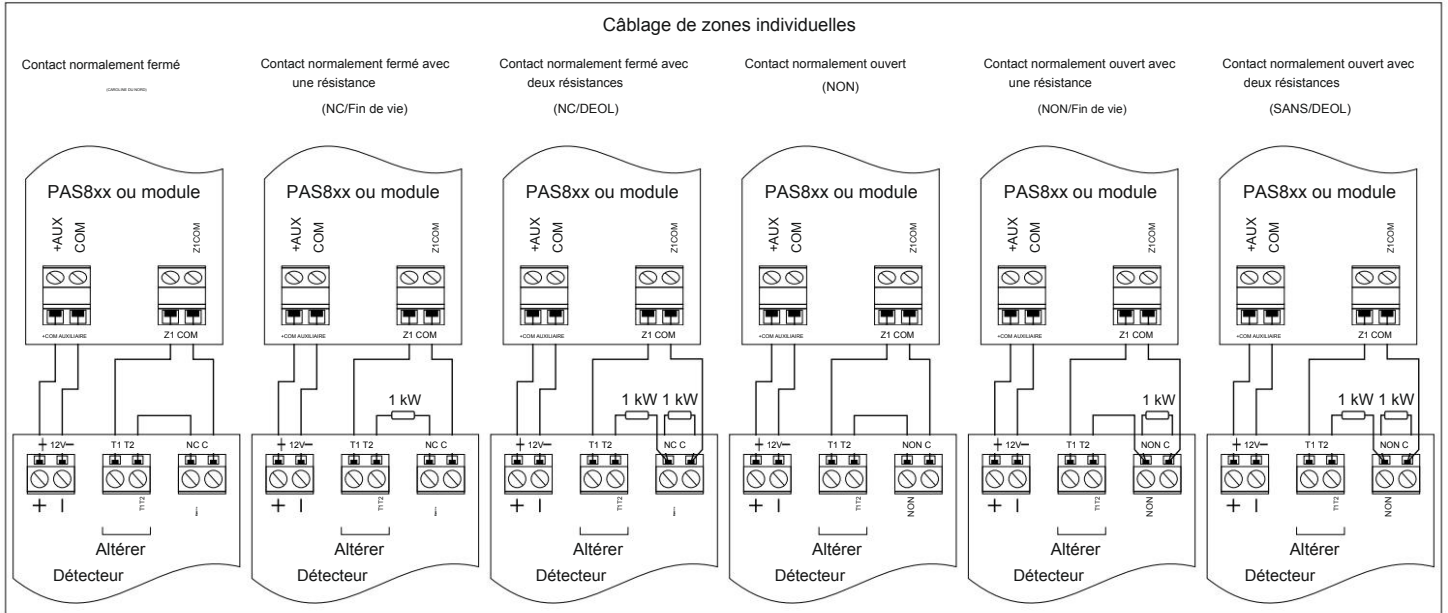

Câblage de zones doubles

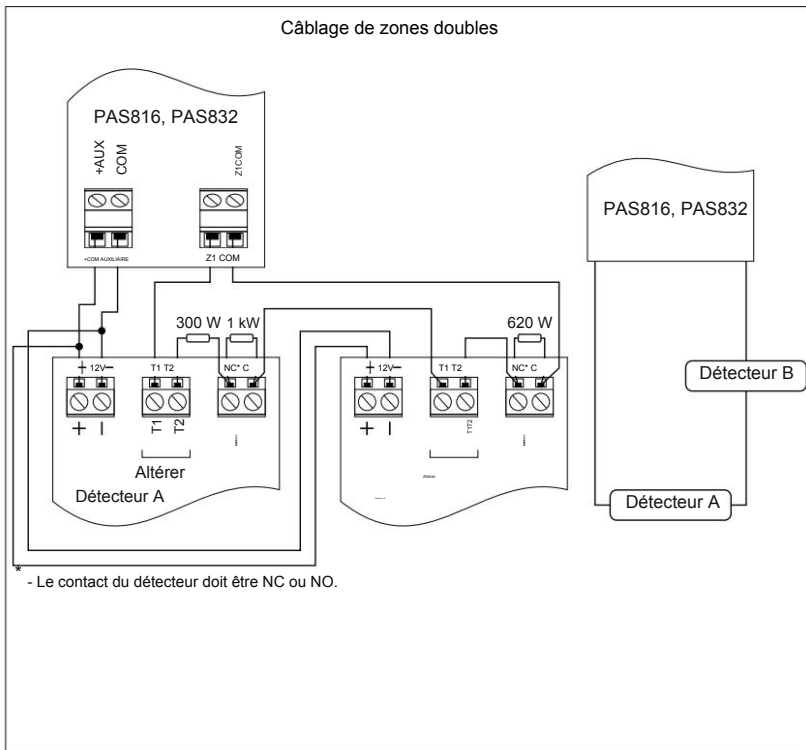

ATTENTION ! Evitez les boucles d'alimentation

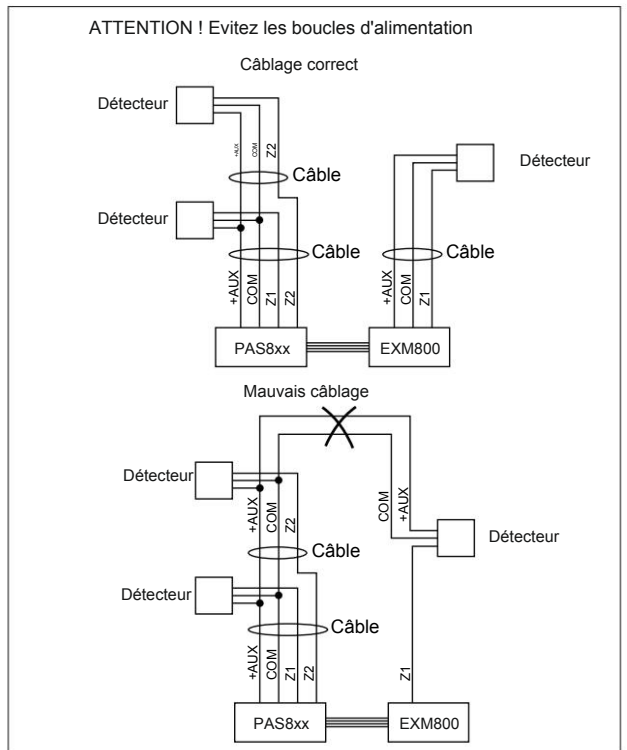

Exemples de câblage

Câblage d'un détecteur de fumée à 4 fils

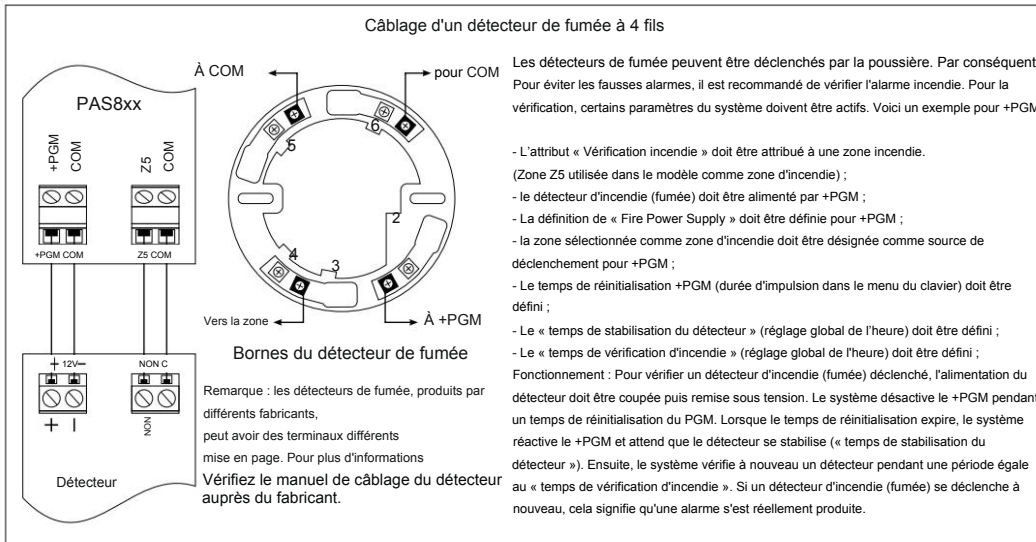

Câblage des relais

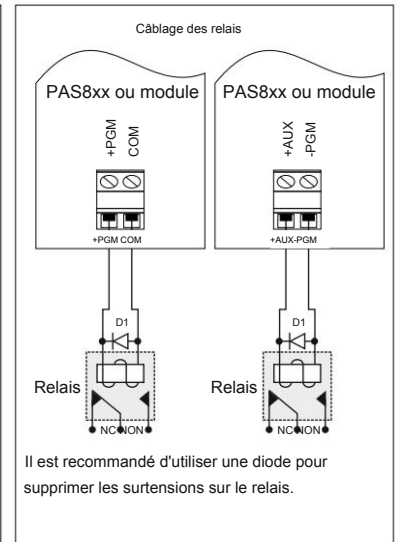

Exemples de câblage (suite)

Câblage de zone de commutateur à clé maintenu

Câblage :

Programmation (avec MASCAD) :

Câblage de zone d'interrupteur à clé momentané

Câblage :

Programmation (MASCAD) :

Installation de modules dans une armoire métallique

Les croix et les lignes pointillées indiquent les emplacements les plus fréquemment utilisés des modules. Les trous de montage du circuit imprimé des extensions de zone sans fil EXT016, EXT216 ou EXT116S correspondent aux trous de montage de l'EXM800. Il est toutefois recommandé d'installer ces modules à l'extérieur de l'armoire métallique. Un boîtier en plastique spécial est conçu pour ces modules.

Installation du panneau de contrôle, de l'extension de zone/PGM et des modules LAN

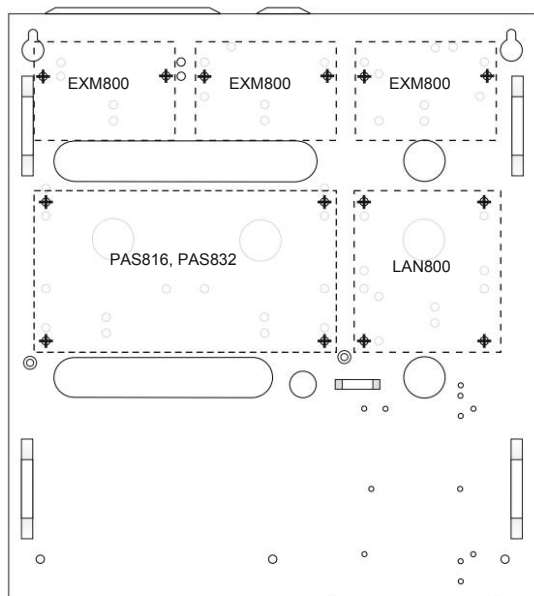

Installation du panneau de contrôle, extension de zone/PGM et Module GSM/GPRS ou modules LAN

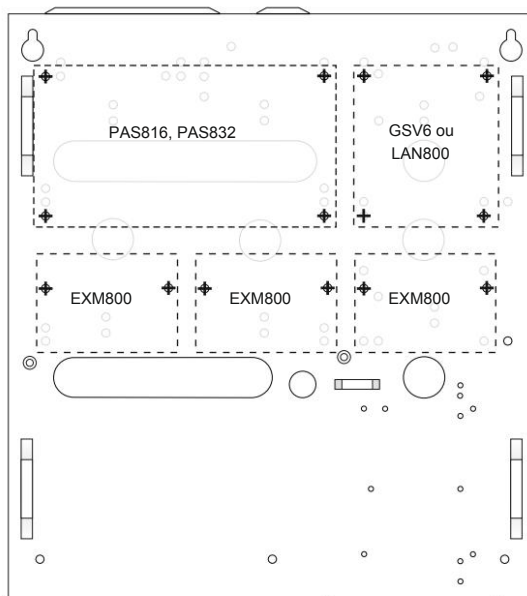

Installation de modules d'alimentation supplémentaires et de modules d'extension de zone/PGM

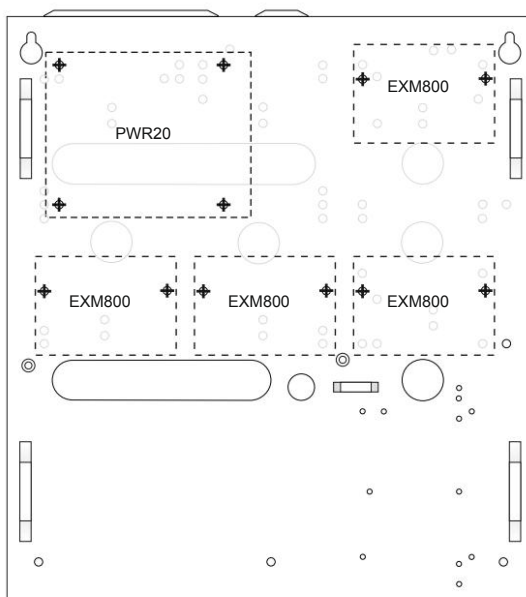

Câblage du GSV6U au panneau de commande

Cette méthode de câblage garantit qu'en cas de court-circuit sur +AUX et COM, le module continuera à fonctionner et tous les rapports seront envoyés à la station de surveillance centrale ou à l'utilisateur final. Évitez les boucles d'alimentation. Ne connectez pas +AUX et COM si le module est connecté au port SERIAL.

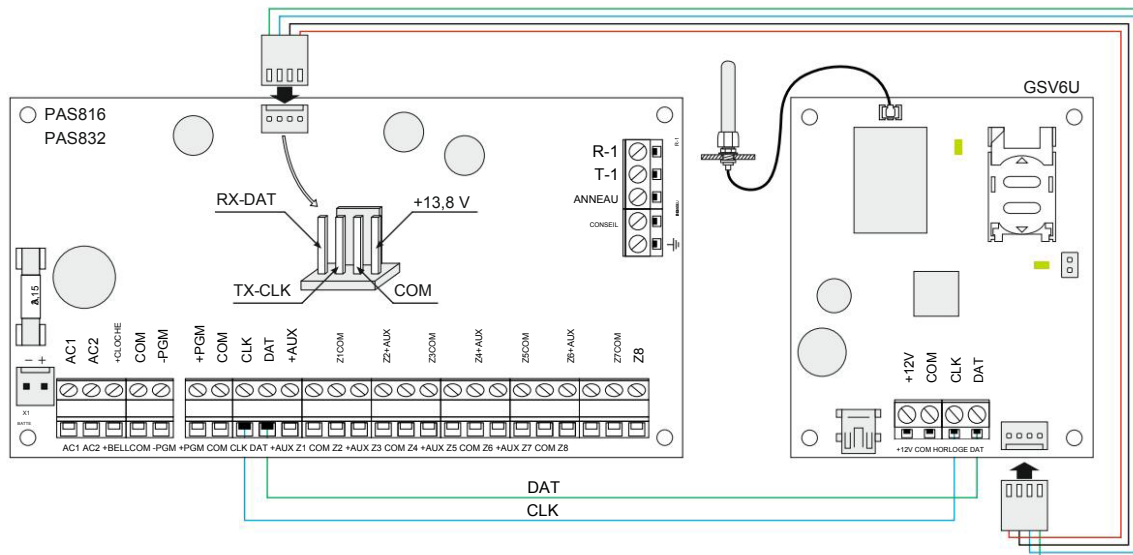

Câblage du GSV6U au panneau de commande (en option)

Lorsque le boîtier du système d'alarme est placé dans un endroit avec une mauvaise couverture du réseau GSM, la seule option est d'installer le module GSV6U à un autre endroit. Faites attention au diamètre des câbles d'alimentation si la distance entre le panneau de commande et le module dépasse 5 mètres.

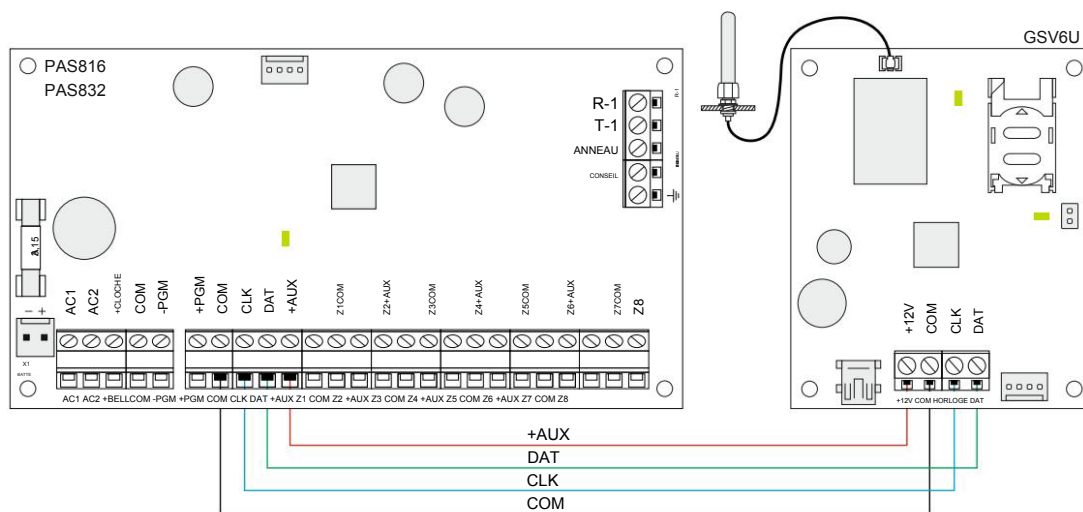

Câblage de l'émetteur radio au panneau de commande (SÉRIE)

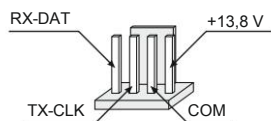

Attention ! Courant de courte durée
La consommation électrique de l'émetteur radio ne doit pas dépasser 3 A. Le panneau de commande fournit du courant à ce connecteur avec une protection électronique partielle contre les courts-circuits. des dommages sont possibles en cas de courant élevé de longue durée.

