

PRÉCAUTIONS

VEUILLEZ LIRE ATTENTIVEMENT AVANT DE PROCÉDER

Veillez conserver ce manuel dans un endroit sûr pour référence ultérieure.

Ce produit est un système de haut-parleurs conçu pour la musique de fond et les applications de sonorisation dans des lieux tels que des magasins, des restaurants et d'autres espaces commerciaux. Ne l'utilisez pas à d'autres fins que celles prévues. Des personnes qui ne sont pas familiarisées avec la manipulation ou qui ne peuvent pas la manipuler conformément à ce manuel, comme les enfants, doivent être surveillées par des personnes responsables pour assurer leur sécurité.

Consultez toujours un installateur professionnel si l'installation du produit nécessite des travaux de construction.

AVERTISSEMENT

Respectez toujours les précautions de base énumérées ci-dessous pour éviter tout risque de blessure grave, de perte de décès, dû à un choc électrique, un court-circuit, des dommages, un incendie ou d'autres dangers. Ces précautions comprennent, sans toutefois s'y limiter, les suivantes :

Si vous remarquez une anomalie

- Si l'un des problèmes suivants se produit, coupez immédiatement l'alimentation de l'amplificateur.
 - Des odeurs inhabituelles ou de la fumée sont émises.
 - Un objet ou de l'eau est tombé dans le produit.
 - Il y a une perte soudaine de son pendant l'utilisation du produit.
 - Des fissures ou autres dommages visibles apparaissent sur le produit.
- Faites ensuite inspecter ou réparer le produit par un personnel de service Yamaha qualifié.

Ne pas ouvrir

- Ce produit ne contient aucune pièce réparable par l'utilisateur. N'essayez pas de démonter les pièces internes ni de les modifier de quelque façon que ce soit.

Avvertissement d'eau/Avvertissement d'incendie

- N'exposez pas le produit à la pluie, ne l'utilisez pas à proximité de l'eau ou dans des conditions humides ou mouillées, et ne placez pas dessus des récipients (tels que des vases, des bouteilles ou des verres) contenant des liquides susceptibles de se déverser dans les ouvertures.
- Ne placez aucun objet brûlant ni aucune flamme nue à proximité du produit, car ils pourraient provoquer un incendie.

Perte auditive

- Lorsque vous allumez votre système audio, allumez toujours l'amplificateur de puissance EN DERNIER afin d'éviter toute perte d'audition et tout dommage aux haut-parleurs. Lorsque vous éteignez l'appareil, éteignez d'abord l'amplificateur de puissance pour la même raison.

PRUDENCE

Suivez toujours les précautions de base énumérées ci-dessous pour éviter tout risque de blessure physique pour vous-même ou pour autrui. Ces précautions comprennent, sans toutefois s'y limiter, les suivantes :

Localisation et connexion

- Ne placez pas le produit dans une position instable ou dans un endroit soumis à des vibrations excessives, où il pourrait tomber accidentellement et provoquer des blessures.

AVIS

Pour éviter tout risque de dysfonctionnement/dommage au produit ou de dommages à d'autres biens, suivez les avis ci-dessous.

-Manipulation et entretien

- N'exposez pas le produit à une poussière ou à des vibrations excessives, ni à un froid ou à une chaleur extrêmes, afin d'éviter tout risque de déformation du panneau, de fonctionnement instable ou d'endommagement des composants internes.

- Lorsque vous utilisez une connexion de haut-parleur à haute impédance, assurez-vous que le signal audio passe par un filtre passe-haut de 60 Hz ou plus avant d'être envoyé dans les haut-parleurs.

- Ne touchez pas le haut-parleur, car cela pourrait provoquer un dysfonctionnement.

- Veillez à respecter l'impédance de charge nominale de l'amplificateur, en particulier lors de la connexion d'enceintes en parallèle à faible impédance. La connexion d'une charge d'impédance en dehors de la plage nominale de l'amplificateur peut endommager ce dernier.

- Ne placez pas d'objets en vinyle, en plastique ou en caoutchouc sur le produit, car cela pourrait provoquer une altération ou une décoloration du panneau.

- Pour nettoyer le produit, utilisez un chiffon sec et doux. N'utilisez pas de diluants pour peinture, de solvants, de liquides de nettoyage ou de chiffons imprégnés de produits chimiques, car cela pourrait provoquer une altération ou une décoloration.

- Circuit de protection
Ce système de haut-parleurs est doté d'un circuit de protection interne qui coupe le haut-parleur lorsqu'un signal d'entrée excessif est appliqué. Si le haut-parleur n'émet aucun son, réduisez immédiatement le volume de l'amplificateur. (Le son reviendra automatiquement au bout de quelques secondes.)

- Ne placez pas l'enceinte face vers le bas avec la grille fixée, car cela pourrait entraîner une déformation de la grille.

- Lorsque vous placez l'enceinte face vers le bas, placez-la toujours sur une surface plane.

- L'air soufflé hors des ports bass reflex est normal et se produit souvent lorsque l'enceinte gère un programme avec un contenu de basses important.

Information

-À propos de ce manuel

- Les illustrations présentées dans ce manuel sont fournies à titre indicatif uniquement.
- Les noms de sociétés et de produits mentionnés dans ce manuel sont des marques commerciales ou des marques déposées de leurs sociétés respectives.

-À propos de l'élimination

- Ce produit contient des composants recyclables. Pour la mise au rebut de ce produit, veuillez contacter les autorités locales compétentes.

Yamaha ne peut être tenu responsable des dommages causés par une mauvaise utilisation ou des modifications apportées au produit.

Déballage

Déballer le contenu et vérifiez que tous les éléments suivants sont inclus.

- Haut-parleur × 1
- Grille × 1
- Fil de sécurité × 1
- Gabarit de découpe × 1
- Manuel du propriétaire (ce manuel)

* Le câble de haut-parleur n'est pas inclus.

Accessoires (vendus séparément)

Kit de support d'installation (AB-C8S)

Articles groupés

- Rails de carrelage × 2
- Joint torique × 1
- Vis (S-TITE M4, 8 mm) × 2

* Ce manuel décrit la méthode d'installation à l'aide du kit de support de renforcement AB-C8S.



AVERTISSEMENT

Utilisez toujours AB-C8S pour installer le haut-parleur.

Spécifications générales

Taper	Subwoofer, passe-bande	
Composant	Cône de 8" (20 cm)	
Impédance nominale	8Ω	
Puissance nominale	BRUIT	100 W
	PGM	200 W
	MAX	400 W
Sensibilité (1 W, 1 m)*1	88 dB SPL	
Niveau de pression acoustique nominal (Calculé, 1 m, pic)*2	114 dB SPL	
Gamme de fréquences (-10 dB)*1	44 Hz–200 Hz	
Connecteur	Euroblock (4 broches) × 1 (entrée : +/-, boucle : +/-) Taille de fil min. AWG24 (0,2 carré) Taille de fil max. AWG12 (3,5 carré)	
	Transformateur	100 V 7,5 W, 15 W, 30 W, 60 W
robots	70 V	3,8 W, 7,5 W, 15 W, 30 W, 60 W
Protection contre les surcharges	Limitation de puissance sur toute la plage, pour protéger le réseau et les transducteurs	
Blindage magnétique	Non	
Enceinte	Forme	Rond
	Armoire matériel	Acier 1,2 mm, noir
	Baffle matériel	ABS V-0, 5 mm, noir

Grille	Matériel	Grille métallique : Acier perforé avec revêtement en poudre 0,6 mm ABS V-0 Bague de finition : Rapport d'ouverture : 46 % (valeur approximative : Munsell N3.0)
	Finition	VXC8SB : peinture noire (valeur approximative : Munsell N3.0) VXC8SW : peinture blanche (valeur approximative : Munsell N9.3)
Dimensions (y compris la calandre)		Ø324 × P314 mm
Poids net (grille incluse)		8,7 kg
Taille de la découpe		Ø285 mm
Panneau de plafond requis épaisseur		5 mm–37 mm
Tube de conduit		Ø15,4 mm–Ø21,3 mm
Conditionnement		Unité individuelle (1 pièce)

* 1 Demi-espace (2π)

* 2 Calculé en fonction de la puissance nominale et de la sensibilité, hors compression de puissance.

Matériau et poids du kit de support d'installation (AB-C8S) : acier, 1,0 kg

Le contenu de ce manuel correspond aux spécifications les plus récentes à la date de publication. Pour obtenir le manuel le plus récent, accédez au site Web de Yamaha, puis téléchargez le fichier du manuel. Les dimensions sont indiquées dans la section « Dimensions » au dos du manuel.

Connexion du câble

Le câblage et l'installation doivent être conformes au Code national de l'électricité, NFPA70 pour les États-Unis, au Code canadien de l'électricité, CSA C22.1 pour le Canada et à l'autorité locale compétente.



PRUDENCE

- Lors d'une connexion avec une faible impédance, prenez note de l'impédance totale.
- Lors de la connexion d'enceintes à haute impédance, assurez-vous que la capacité d'entrée nominale totale des enceintes ne dépasse pas la puissance de sortie de l'amplificateur.

AVIS

Lorsque vous utilisez une connexion de haut-parleur à haute impédance, assurez-vous que le signal audio passe par un filtre passe-haut de 60 Hz ou plus avant d'être envoyé dans les haut-parleurs.

Utilisation de terminaux en boucle

Pour cette méthode, les câbles sont connectés des bornes 1 et 4 au haut-parleur suivant. Des câbles d'une épaisseur d'au moins AWG24 (0,2 carré) et jusqu'à AWG12 (3,5 carré) peuvent être utilisés. Si la prise Euroblock est débranchée d'un haut-parleur, tous les haut-parleurs suivants ne fonctionneront pas. Cela peut être utile pour identifier quel haut-parleur présente un problème.

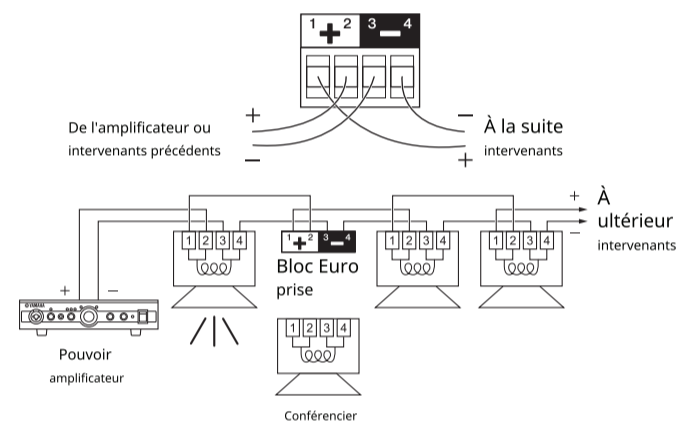

Bornes d'entrée en parallèle

Pour cette méthode, les câbles sont connectés aux bornes 2 et 3 de chaque enceinte. Connectez deux câbles à une borne. Des câbles d'une épaisseur allant jusqu'à AWG 17 peuvent être utilisés. Étant donné que les câbles sont connectés via des fiches Euroblock, les enceintes suivantes peuvent fonctionner correctement.

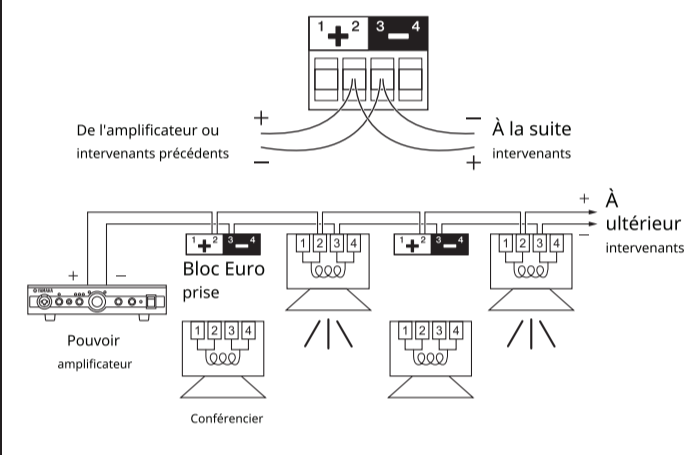

Installation du haut-parleur

Avant d'installer l'enceinte au plafond, assurez-vous que la résistance du rail de plafond est suffisante.

AVIS

Lors de l'installation des haut-parleurs, éteignez l'amplificateur de puissance.

Pré-installation (Préparation du câble)

- Pour les câbles raccordés à la prise Euroblock, dénudez l'isolant comme indiqué sur la figure et connectez-les.

NOTE

Ne soudez pas les fils conducteurs si le câble utilise un fil toronné. Cela provoquerait la rupture du fil.

AVIS

Assurez-vous que le levier de déverrouillage de la partie avant du déflecteur est dans la position indiquée sur la figure.

Environ 7 mm

Câble compatible :
Min. AWG24 (0,2 po²)
Max. AWG12 (3,5 po²)

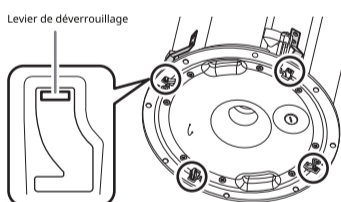

3 Connectez le câblage au connecteur

1. Faites passer le câblage de l'amplificateur de puissance à travers le trou découpé dans le plafond.

2. Desserrez les vis de l'un des deux cache-bornes selon le sens de câblage et retirez le cache-bornes.

Faites passer le câble à travers le couvercle du terminal. Dans ce manuel, les illustrations montrent le couvercle du terminal supérieur retiré.

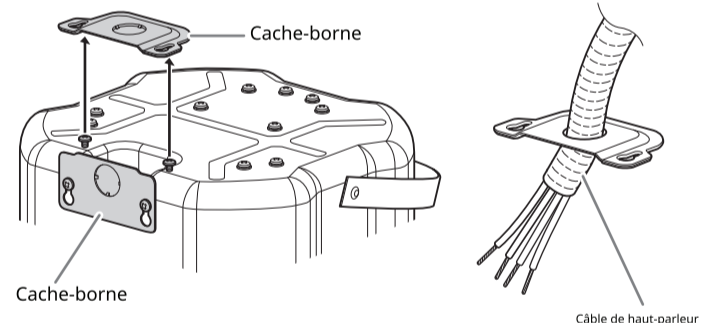

Les caches-bornes ne comportent pas de trou pour le passage du câble du haut-parleur. Ouvrez un trou dans le cache-bornes (comme illustré) pour l'utiliser.



PRUDENCE
Utilisez un outil approprié pour ouvrir le trou. Dans le cas contraire, vous risquez de vous blesser si vous essayez d'ouvrir le trou à mains nues.

3. Retirez la prise Euroblock de l'enceinte. Après avoir desserré les vis des bornes de la prise Euroblock à l'aide d'un tournevis à lame plate, insérez le câble dans chaque borne et serrez les vis. Pour la connexion, reportez-vous à la section « Connexion du câble ». Assurez-vous que les câbles ne peuvent pas être retirés.

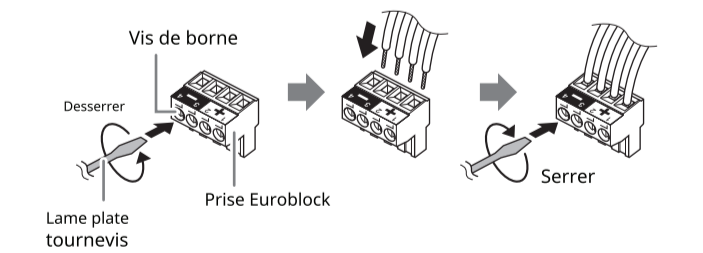

Utilisez un tournevis à lame plate avec une lame inférieure à 3 mm.

4. Branchez la fiche Euroblock connectée dans la prise de l'enceinte.

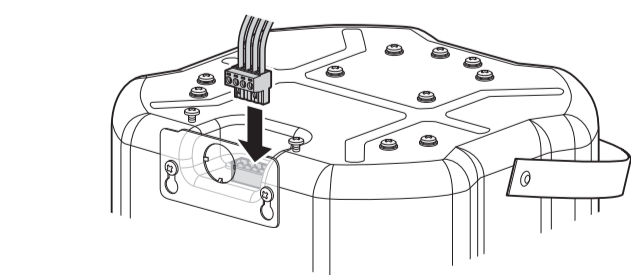

5. Serrez la vis puis fixez le cache-bornes.

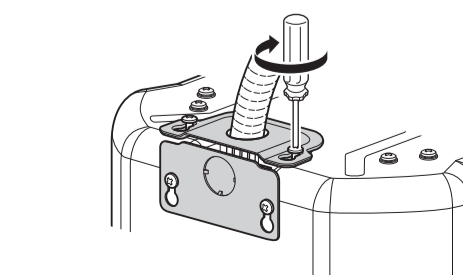

4 Fixer le haut-parleur au plafond

1. Fixez le fil de sécurité à l'anneau du fil de sécurité et connectez le fil à un point de support indépendant, comme une solive.

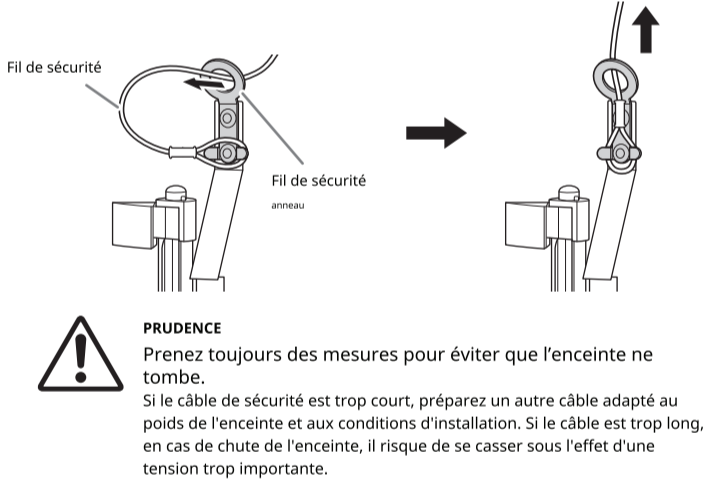

2. Poussez lentement l'enceinte vers le haut du plafond, en prenant soin de ne pas coincer le câble de l'enceinte, la bande de transport ou le câble de sécurité.

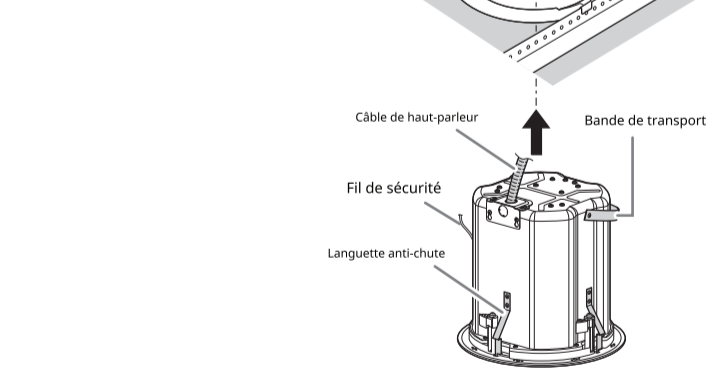

Assurez-vous que le levier de déverrouillage est dans la position de la figure. S'il est réglé sur la position de la figure, lorsque toutes les languettes anti-chute croisent le joint torique, le haut-parleur est maintenu temporairement.

3. Tout en soulevant légèrement le haut-parleur, tournez le tournevis dans le sens des aiguilles d'une montre pour serrer la vis de fixation. Les vis de fixation sont indiquées par des marques. Le premier tour de la vis de fixation ouvre la pince. Les tours suivants déplacent la pince vers le bas du canal pour tirer l'enceinte vers le haut et la placer dans le plafond. Lorsque la pince est difficile à ouvrir, tournez le tournevis à mi-course dans le sens inverse des aiguilles d'une montre une fois pour faciliter l'ouverture de la pince.

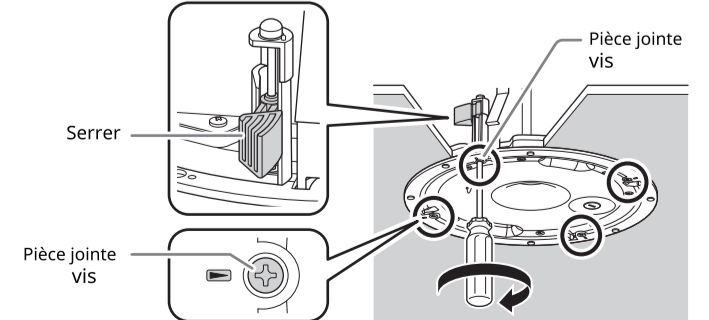

AVIS

Ne serrez pas trop les vis de fixation. Sinon, les vis de fixation et les colliers risquent de se casser.



PRUDENCE
Ne vissez aucune autre vis que celles de fixation. Dans le cas contraire, l'enceinte risque de tomber ou de mal fonctionner.

Retrait du plafond

1. Desserrez les vis de fixation en les tournant dans le sens inverse des aiguilles d'une montre. Les vis de fixation sont indiquées par des marques. Desserrez la vis et la pince monte, et lorsqu'elle atteint le haut, la pince se ferme comme indiqué sur la figure ci-dessous.

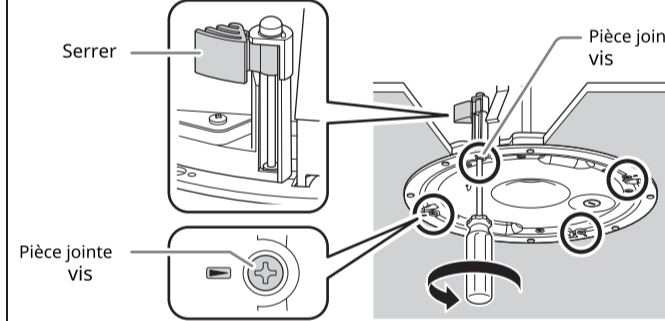

2. Tout en soulevant légèrement le haut-parleur, fixez-le en déplaçant le levier de déverrouillage de la partie avant du déflecteur dans le sens de la flèche comme indiqué sur la figure.

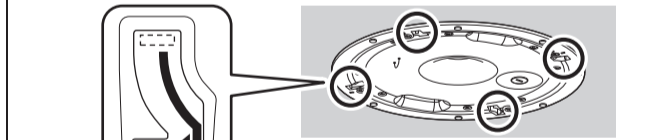

3. Retirez le fil de sécurité de l'enceinte détachée du plafond.

5 Régler la tension/impédance et la puissance de la ligne

Sélectionnez la tension/impédance de ligne (100 V, 70 V, 8 Ω) et la tension de sortie pour un système distribué par ligne 100 V, 70 V, en tournant le sélecteur de tension situé sur la face avant de l'enceinte à l'aide d'un tournevis à lame plate. Lorsque vous utilisez l'enceinte avec une connexion à haute impédance, sélectionnez la position où la puissance est indiquée par la ligne (100 V, 70 V). Ne sélectionnez pas le réglage « × » lors de la connexion à une ligne 100 V. Lorsque vous l'utilisez avec une connexion à faible impédance, sélectionnez la position 8 Ω.

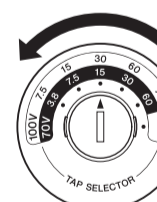

L'illustration indique le réglage à 30W pour une ligne 100V et 15W pour une ligne 70V.

AVIS

- Assurez-vous que l'amplificateur est éteint avant d'utiliser le sélecteur de prise.
- Si le réglage est incorrect, cela peut entraîner un dysfonctionnement du haut-parleur et de l'amplificateur.

6 Fixer la grille

Fixez la corde au haut-parleur comme indiqué sur la figure, puis fixez la grille aux aimants (8 emplacements) situés sur la face avant du déflecteur.

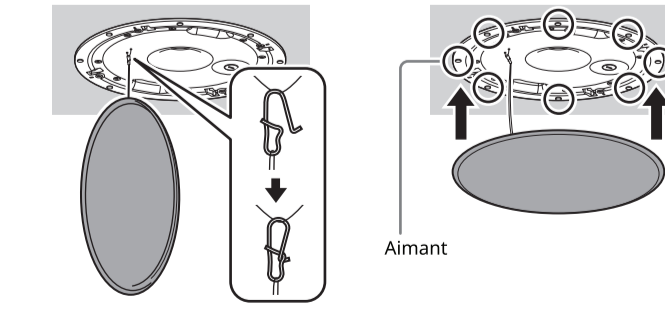

PRUDENCE

La grille peut tomber si elle est mal fixée. Fixez-la fermement.

Mal attaché

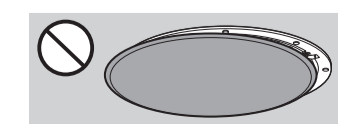

Correctement attaché

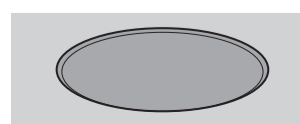

Important Notice: Guarantee Information for customers in European Economic Area (EEA) and Switzerland

Important Notice: Guarantee Information for customers in EEA* and Switzerland For detailed guarantee information about this Yamaha product, and Pan-EEA* and Switzerland warranty service, please either visit the website address below (Printable file is available at our website) or contact the Yamaha representative office for your country. * EEA: European Economic Area	English
Wichtiger Hinweis: Garantie-Information für Kunden in der EWR* und der Schweiz Für nähere Garantie-Information über dieses Produkt von Yamaha, sowie über den Pan-EWR*- und Schweizer Garantieservice, besuchen Sie bitte entweder die folgend angegebene Internetadresse (eine druckfähige Version befindet sich auch auf unserer Webseite), oder wenden Sie sich an den für Ihr Land zuständigen Yamaha-Vertrieb. *EWR: Europäischer Wirtschaftsraum	Deutsch
Remarque importante: informations de garantie pour les clients de l'EEE et la Suisse Pour des informations plus détaillées sur la garantie de ce produit Yamaha et sur le service de garantie applicable dans l'ensemble de l'EEE ainsi qu'en Suisse, consultez notre site Web à l'adresse ci-dessous (le fichier imprimable est disponible sur notre site Web) ou contactez directement Yamaha dans votre pays de résidence. * EEE : Espace Economique Européen	Français
Belangrijke mededeling: Garantie-informatie voor klanten in de EER* en Zwitserland Voor gedetailleerde garantie-informatie over dit Yamaha-product en de garantieservice in heel de EER* en Zwitserland, gaat u naar de onderstaande website (u vind een afdrukbaar bestand op onze website) of neemt u contact op met de vertegenwoordiging van Yamaha in uw land. * EER: Europese Economische Ruimte	Nederlands
Aviso importante: Información sobre la garantía para los clientes del EEE* y Suiza Para una información detallada sobre este producto Yamaha y sobre el soporte de garantía en la zona EEE* y Suiza, visite la dirección web que se incluye más abajo (la versión del archivo para imprimir esta disponible en nuestro sitio web) o póngase en contacto con el representante de Yamaha en su país. * EEE: Espacio Económico Europeo	Español
Avviso importante: informazioni sulla garanzia per i clienti residenti nell'EEA* e in Svizzera Per informazioni dettagliate sulla garanzia relativa a questo prodotto Yamaha e l'assistenza in garanzia nei paesi EEA* e in Svizzera, potete consultare il sito Web all'indirizzo riportato di seguito (è disponibile il file in formato stampabile) oppure contattare l'ufficio di rappresentanza locale della Yamaha. * EEA: Area Economica Europea	Italiano
Aviso importante: informações sobre as garantias para clientes da AEE* e da Suíça Para obter uma informação pormenorizada sobre este produto da Yamaha e sobre o serviço de garantia na AEE* e na Suíça, visite o site a seguir (o arquivo para impressão está disponível no nosso site) ou entre em contato com o escritório de representação da Yamaha no seu país. * AEE: Área Econômica Européia	Português
Σημαντική σημείωση: Πληροφορίες εγγύησης για τους πελάτες στον ΕΟΧ* και Ελλάδα Για λεπτομερείς πληροφορίες εγγύησης σχετικά με το παρόν προϊόν της Yamaha και την κάλυψη εγγύησης σε όλες τις χώρες του ΕΟΧ και την Ελλάδα, επισκεφτείτε την παρακάτω ιστοσελίδα (Εκτυπώσιμη μορφή είναι διαθέσιμη στην ιστοσελίδα μας) ή απευθυνθείτε στην αντιπροσωπεία της Yamaha στη χώρα σας. * ΕΟΧ: Ευρωπαϊκός Οικονομικός Χώρος	Ελληνικά
Viktigt: Garantierinformation för kunder i EES-området* och Schweiz För detaljerad information om denna Yamaha-produkt samt garantier i hela EES-området* och Schweiz kan du antingen besöka nedanstående webbadress (en utskriftsvänlig fil finns på webbplatsen) eller kontakta Yamahas officiella representant i ditt land. * EES: Europeiska Ekonomiska Samarbetsområdet	Svenska
Viktig merknad: Garantierinformasjon for kunder i EØS* og Sveits Detaljert garantiinformasjon om dette Yamaha-produktet og garantier for hele EØS-området* og Sveits kan fås enten ved å besøke nettadressen nedenfor (utskriftsversjon finnes på våre nettsider) eller kontakte kontakta Yamaha-kontoret i landet der du bor. *EØS: Det europeiske økonomiske samarbeidsområdet	Norsk
Vigtig oplysning: Garantioplysninger til kunder i EØO* og Schweiz De kan finde detaljerede garantioplysninger om dette Yamaha-produkt og den fælles garantiserviceordning for EØO* (og Schweiz) ved at besøge det websted, der er angivet nedenfor (der findes en fil, som kan udskrives, på vores websted), eller ved at kontakte Yamahas nationale repræsentationskontor i det land, hvor De bor. * EØO: Det Europæiske Økonomiske Område	Dansk
Tärkeä ilmoitus: Taku tiedot Euroopan talousalueen (ETA)* ja Sveitsin asiakkaille Tämän Yamaha-tuotteen sekä ETA-alueen ja Sveitsin takuista koskevat yksityiskohtaiset tiedot saatte alla olevasta nettiosoitteesta. (Tulostettava tiedosto saatavissa sivustollamme.) Voitte myös ottaa yhteyttä paikalliseen Yamaha-edustajaan. *ETA: Euroopan talousalue	Suomi
Ważne: Warunki gwarancji w EOG* i Szwajcarii Aby dowiedzieć się więcej na temat warunków gwarancyjnych tego produktu firmy Yamaha i serwisu gwarancyjnego w całym EOG* i Szwajcarii, należy odwiedzić wskazaną poniżej stronę internetową (Plik gotowy do wydruku znajduje się na naszej stronie internetowej) lub skontaktować się z przedstawicielstwem firmy Yamaha w swoim kraju. * EOG — Europejski Obszar Gospodarczy	Polski
Důležité oznámení: Záruční informace pro zákazníky v EHS* a ve Švýcarsku Podrobné záruční informace o tomto produktu Yamaha a záručním servisu v celém EHS* a ve Švýcarsku naleznete na níže uvedené webové adrese (soubor k tisku je dostupný na našich webových stránkách) nebo se můžete obrátit na zastoupení firmy Yamaha ve své zemi. * EHS: Evropský hospodářský prostor	Česky
Fontos figyelmeztetés: Garancia-információk az EGT* területén és Svájcban élő vásárlók számára A jelen Yamaha termékre vonatkozó részletes garancia-információk, valamint az EGT*-re és Svájcra kiterjedő garanciális szolgáltatás tekintetében keresse fel webhelyünket az alábbi címen (a webhelyen nyomtatható fájl is talál), vagy pedig lépjen kapcsolatba az országában működő Yamaha képviselettel irodával. * EGT: Európai Gazdasági Térség	Magyar
Oluline märkus: Garantiteave Euroopa Majanduspiirkonna (EMP)* ja Šveitsi klientidele Täpsema teabe saamiseks selle Yamaha toote garantii ning kogu Euroopa Majanduspiirkonna ja Šveitsi garantiteeninduse kohta, külastage palun veebisaiti alljärgneval aadressil (meie saidil on saadaval prinditav fail) või pöörduge Teie regiooni Yamaha esinduse poole. * EMP: Euroopa Majanduspiirkond	Eesti keel
Svarigs paziņojums: garantijas informācija klientiem EEZ* un Šveicā Lai saņemtu detalizētu garantijas informāciju par šo Yamaha produktu, kā arī garantijas apkalpošanu EEZ* un Šveicā, lūdzam apmeklējiet zemāk norādīto tīmekļa vietnes adresi (tīmekļa vietnē ir pieejams drukājams fails) vai sazinieties ar jūsu valsti apkalpojošo Yamaha pārstāvniecību. * EEZ: Eiropas Ekonomikas zona	Latviešu
Děmeslo: informacija del garantijos pirkejams EEE* ir Šveicarijoje Jei reikia išsamios informacijos apie šį „Yamaha“ produktą ir jo techninę priežiūrą visoje EEE* ir Šveicarijoje, apsilankykite mūsų svetainėje toliau nurodytu adresu (svetainėje yra spausdinamas failas) arba kreipkitės į „Yamaha“ atstovybę savo šaliai. * EEE – Europos ekonominė erdvė	Lietuvių kalba
Dôležité upozornenie: Informácie o záruke pre zákazníkov v EHP* a Švajčiarsku Podrobné informácie o záruke týkajúce sa tohto produktu od spoločnosti Yamaha a garancijného servisu v EHP* a Švajčiarsku nájdete na webovej stránke uvedenej nižšie (na našej webovej stránke je k dispozícii súbor na tlač) alebo sa obráťte na zástupcu spoločnosti Yamaha vo svojej krajine. * EHP: Európsky hospodársky priestor	Slovenčina
Pomembno obvestilo: Informacije o garanciji za kupce v EGP* in Švici Za podrobnejše informacije o tem Yamahinem izdelku ter garancijskem servisu v celotnem EGP in Švici, obiščite spletno mesto, ki je navedeno spodaj (nateljiva datoteka je na voljo na našem spletnem mestu), ali se obrnite na Yamahinega predstavnika v svoji državi. * EGP: Evropski gospodarski prostor	Slovenščina
Важно съобщение: Информация за гаранцията за клиенти в ЕИП* и Швейцария За подробна информация за гаранцията за този продукт на Yamaha и гаранционното обслужване в паневропейската зона на ЕИП* и Швейцария или посетете посочения по-долу уеб сайт (на нашия уеб сайт има файл за печат), или се свържете с представителния офис на Yamaha във вашата страна. * ЕИП: Европейско икономическо пространство	Български език
Notificare importantă: Informații despre garanție pentru clienții din SEE* și Elveția Pentru informații detaliate privind acest produs Yamaha și serviciul de garanție Pan-SEE* și Elveția, vizitați site-ul la adresa de mai jos (fișierul imprimabil este disponibil pe site-ul nostru) sau contactați biroul reprezentanței Yamaha din țara dumneavoastră. * SEE: Spațiul Economic European	Limba română
Važna obavijest: Informacije o jamstvu za države EGP-a i Švicarske Za detaljne informacije o jamstvu za ovaj Yamahin proizvod te jamstvenom servisu za cijeli EGP i Švicarsku, molimo Vas da posjetite web-stranicu navedenu u nastavku ili kontaktirate ovlaštenog Yamahinog dobavljača u svojoj zemlji. * EGP: Europski gospodarski prostor	Hrvatski

<https://europe.yamaha.com/warranty/>

URL_5

Dimensions

VXC8SB
VXC8SW

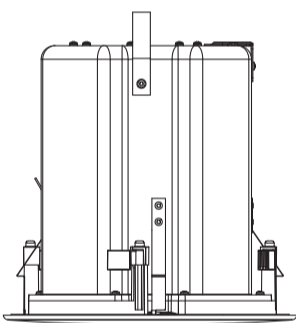

Unité : mm

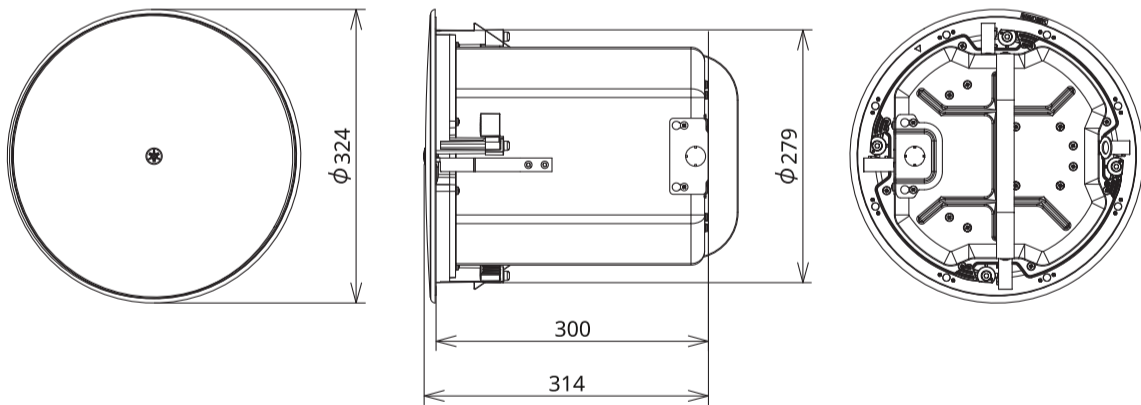

AB-C8S

joint torique

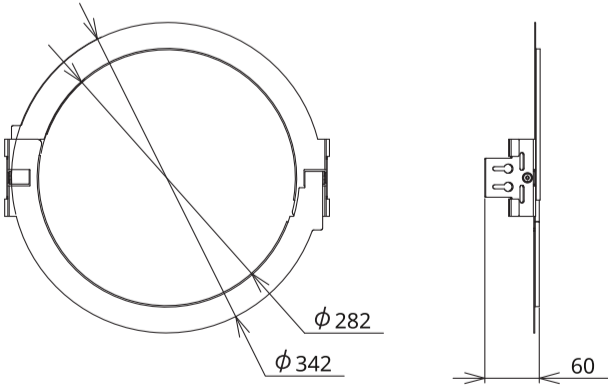

Rail

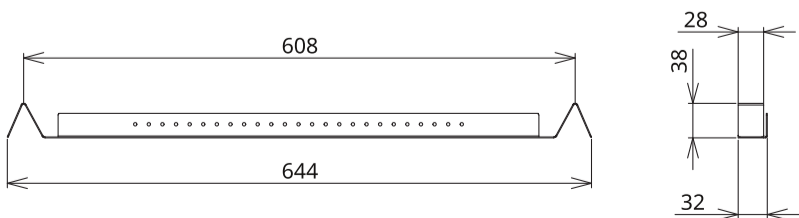

LISTE D'ADRESSES

AMÉRIQUE DU NORD

CANADA

Yamaha Canada Musique Ltée 135
Milner Avenue, Toronto (Ontario) M1S
3R1, Canada
Tél. : +1-416-298-1311

USA

Yamaha Corporation d'Amérique
6600 Orangetherpe Avenue, Buena Park, CA 90620,
États-Unis
Tél. : +1-714-522-9011

AMÉRIQUE CENTRALE ET DU SUD

MEXIQUE

Yamaha de México, SA de CV
Av. Insurgentes Sur 1647 Piso 9, Col. San José
Insurgentes, Delegación Benito Juárez, México, DF,
CP 03900, México
Tél. : +52-55-5804-0600

BRÉSIL

Yamaha Musical do Brasil Ltda.
Rua Fidêncio Ramos, 302 – CJ 52 e 54 – Torre B – Vila
Olímpia – CEP 04551-010 – São Paulo/SP, Brésil Tél. :
+55-11-3704-1377

ARGENTINE

Yamaha Music Latin America, SA, Succursal Argentine
Olga Cossettini 1553, Piso 4 Norte,
Madero Este-C1107CEK,
Buenos Aires, Argentine
Tél. : +54-11-4119-7000

PANAMA ET AUTRES PAYS D'AMÉRIQUE LATINE/ PAYS DES CARAÏBES

Yamaha Music Amérique Latine, SA
Edif. Torre Banco General, Piso 7, Urbanización
Marbella, Calle 47 et Aquilino de la Guardia, Ciudad
de Panamá, República de Panamá
Tél. : +507-269-5311

EUROPE

ROYAUME-UNI/IRLANDE

Yamaha Music Europe GmbH (Royaume-Uni)
Sherbourne Drive, Tilbrook, Milton Keynes, MK7
8BL, Royaume-Uni
Tél. : +44-1908-366700

ALLEMAGNE

Yamaha Music Europe GmbH Siemensstrasse 22-34,
25462 Rellingen, Allemagne Tél. : +49-4101-303-0

SUISSE/LIECHTENSTEIN

Yamaha Music Europe GmbH, succursale Suisse à Thalwil
Seestrasse 18a, 8800 Thalwil, Suisse Tél. :
+41-44-3878080

AUTRICHE/BULGARIE/ RÉPUBLIQUE TCHÈQUE/HONGRIE/ ROUMANIE/SLOVAQUIE/SLOVÉNIE

Filiale de Yamaha Music Europe GmbH en Autriche
Schleiergasse 20, 1100 Wien, Autriche
Tél. : +43-1-60203900

POLOGNE

Yamaha Music Europe GmbH Sp z oo Oddział w Polsce
ul. Wielicka 52, 02-657 Warszawa, Pologne
Tél. : +48-22-880-08-88

MALTE

Olimpus Musique Ltée.
Valletta Road, Mosta M5T9010, Malte
Tél. : +356-2133-2093

PAYS-BAS/BELGIQUE/ LUXEMBOURG

Filiale Yamaha Music Europe Benelux
Clarissenhof 5b, 4133 AB Vlielen, Pays-Bas Tél. :
+31-347-358040

FRANCE

Yamaha Music Europe
7 rue Ambroise Croizat, Zone d'activités de Pariest,
77183 Croissy-Beaubourg, France
Tél. : +33-1-6461-4000

ITALIE

Yamaha Music Europe GmbH, succursale Italie Via Tinelli
N.67/69 20855 Gerno di Lesmo (MB), Italie Tél. :
+39-039-9065-1

ESPAGNE/PORTUGAL

Yamaha Music Europe GmbH Ibérica, Succursal en España
Ctra. de la Corogne km. 17 200, 28231
Las Rozas de Madrid, Espagne
Tél. : +34-91-639-88-88

GRÈCE

Philippos Nakas SA La Maison de la Musique 19ème
kilomètre. Léof. Lavriou 190 02 Peania – Attique, Grèce

Tél. : +30-210-6686168

SUÈDE/FINLANDE/ISLANDE

Yamaha Music Europe GmbH Allemagne Filiale Scandinavie
JA Wettergrensgata 1, 400 43 Göteborg, Suède Tél. :
+46-31-89-34-00

DANEMARK

Filiale de Yamaha Music Europe GmbH, Allemagne
Générateurvej 8C, ST. ÈME., 2860 Søborg, Danemark
Tél. : +45-44-92-49-00

NORVÈGE

Yamaha Music Europe GmbH Allemagne - Filiale norvégienne
Grini Næringspark 1, 1332 Østerås, Norvège
Tél. : +47-6716-7800

CHYPRE

Yamaha Music Europe GmbH Siemensstrasse 22-34,
25462 Rellingen, Allemagne Tél. : +49-4101-303-0

RUSSIE

Yamaha Music (Russie) LLC.
Chambre 37, entrée 7, bâtiment 7, rue Kievskaya, Moscou,
121059, Russie
Tél. : +7-495-626-5005

AUTRES PAYS EUROPÉENS

Yamaha Music Europe GmbH Siemensstrasse 22-34,
25462 Rellingen, Allemagne Tél. : +49-4101-3030

AFRIQUE

Yamaha Musique Gulf FZE JAFZA-16, bureau
512, POBox 17328, Jebel Ali FZE, Dubai,
Émirats arabes unis
Tél. : +971-4-801-1500

MOYEN-ORIENT

DINDE

Yamaha Music Europe GmbH Merkezi Almanya
Turquie Istanbul Subesi Mor Sumbul Sokak Yaryap
Meridian Business 1.Blok No: 1 113-114-115

Bati Atasehir Istanbul, Turquie
Tél. : +90-216-275-7960

AUTRES PAYS

Yamaha Musique Gulf FZE JAFZA-16, bureau
512, POBox 17328, Jebel Ali FZE, Dubai,
Émirats arabes unis
Tél. : +971-4-801-1500

ASIE

RÉPUBLIQUE POPULAIRE DE CHINE

Yamaha Music & Electronics (China) Co., Ltd. 2F,
Yunhedasha, 1818 Xinzha-lu, Jingan-qu, Shanghai,
Chine
Tél. : +86-400-051-7700

INDE

Yamaha Music India Private Limited P-401, JMD
Megapolis, Secteur-48, Sohna Road,
Gurugram-122018, Haryana, Inde
Tél. : +91-124-485-3300

INDONÉSIE

PT. Yamaha Musik Indonesia (distributeur) Bâtiment du
centre de musique Yamaha, Jalan Jend. Gatot Subroto Kav. 4,
Jakarta 12930, Indonésie
Tél. : +62-21-520-2577

CORÉE

Yamaha Music Corée Ltd.
11F, Prudential Tower, 298, Gangnam-daero,
Gangnam-gu, Séoul, 06253, Corée
Tél. : +82-2-3467-3300

MALAISIE

Yamaha Music (Malaisie) Sdn. Bhd. No.8,
Jalan Perbandaran, Kelana Jaya, 47301
Petaling Jaya, Selangor, Malaisie
Tél. : +60-3-7803900

SINGAPOUR

Yamaha Music (Asie) Private Limited Bloc
202 Hougang Street 21, #02-00, Singapour
530202, Singapour
Tél. : +65-6740-9200

TAÏWAN

Yamaha Musique & Électronique Taiwan Co., Ltd.
2F., No.1, Yuandong Rd., Banqiao Dist., New Taipei
City 22063, Taiwan (ROC) Tél. : +886-2-7741-8888

THAÏLANDE

Siam Music Yamaha Co., Ltd.
3, 4, 15, 16e étage, bâtiment Siam Motors,
891/1 Rama 1 Road, Wangmai,
Pathumwan, Bangkok 10330, Thaïlande
Tél. : +66-2215-2622

VIETNAM

Yamaha Music Vietnam Company Limited 15e
étage, Nam A Bank Tower, 201-203 Cach Mang
Thang Tam St., Ward 4, Dist.3,
Hô Chi Minh Ville, Vietnam
Tél. : +84-8-3818-1122

AUTRES PAYS ASIATIQUES

<http://asia.yamaha.com/>

Océanie

AUSTRALIE

Yamaha Music Australia Pty. Ltd. Niveau 1, 80
Market Street, South Melbourne, VIC 3205,
Australie
Tél. : +61-3-9693-5111

PAYS ET CONFIANCE TERRITOIRES DE L'OcéAN PACIFIQUE

<http://asia.yamaha.com/>

PA53

Siège social/Fabricant : Yamaha Corporation10-1, Nakazawa-cho, Naka-ku, Hamamatsu, 430-8650, Japon (**Pour les pays européens**) **Importateur : Yamaha Music Europe GmbH**Siemensstrasse 22-34, 25462 Rellingen, Allemagne

Informations aux utilisateurs sur la collecte et l'élimination des équipements usagés :	Anglais
 <p>Ce symbole sur les produits, les emballages et/ou les documents d'accompagnement signifie que les produits électriques et électroniques usagés ne doivent pas être mélangés avec les déchets ménagers ordinaires. Pour un traitement, une récupération et un recyclage appropriés des produits usagés, veuillez les apporter aux points de collecte appropriés, conformément à la législation nationale. En éliminant correctement ces produits, vous contribuerez à économiser des ressources précieuses et à prévenir tout effet négatif potentiel sur la santé humaine et l'environnement qui pourrait résulter d'une gestion inappropriée des déchets.</p> <p>Pour plus d'informations sur la collecte et le recyclage des produits usagés, veuillez contacter votre municipalité, votre service d'élimination des déchets ou le point de vente où vous avez acheté les articles.</p> <p>Pour les utilisateurs professionnels dans l'Union européenne : Si vous souhaitez vous débarrasser d'équipements électriques et électroniques, veuillez contacter votre revendeur ou fournisseur pour plus d'informations.</p> <p>Informations sur l'élimination dans d'autres pays hors de l'Union européenne : Ce symbole n'est valable que dans l'Union européenne. Si vous souhaitez vous débarrasser de ces articles, veuillez contacter les autorités locales ou votre revendeur et demander la méthode d'élimination appropriée.</p> <p>(weee_eu_fr_02)</p>	

Verbraucherinformation zur Sammlung und Entsorgung alter Elektrogeräte	Allemand
 <p>Indiquez ce symbole auf den Produkten, der Verpackung und/oder beiliegenden Unterlagen, sollten benutzte elektrische Geräte nicht mit dem normalen Haushaltsabfall entsorgt werden. In Übereinstimmung mit Ihren nationalen Bestimmungen bringen Sie alte Geräte bitte zur fachgerechten Entsorgung, Wiederaufbereitung und Wiederverwendung zu den entsprechenden Sammelstellen. Grâce à l'organisation fachgerechte der Elektrogeräte helfen Sie, wertvolle Ressourcen zu schützen, et verhindern mögliche négatif Auf die menschliche Gesundheit et die Umwelt, die andernfalls durch unsachgerechte Müllentsorgung auftreten könnten.</p> <p>Pour plus d'informations sur l'échantillon et les services d'entretien auprès des contacts électriques, vous trouverez ici les coordonnées de votre ville ou de l'agence commerciale, votre service d'assistance aux entreprises ou votre magasin d'articles.</p> <p>Informations pour les interventions générales dans l'Union européenne : Si vous êtes en contact avec des appareils électriques, contactez-nous ou contactez-nous pour plus d'informations.</p> <p>Informations sur l'organisation des Länder außerhalb der Union européenne : Ce symbole est doré à l'intérieur de l'Union européenne. Wenn Sie solche Artikel ausrangieren möchten, kontaktieren Sie bitte Ihre örtlichen Behörden oder Ihren Händler and fragen Sie nach der sachgerechten Entsorgungsmethode.</p> <p>(weee_eu_de_02)</p>	

Informations concernant la collecte et le traitement des déchets d'équipements électriques et électroniques	Français
 <p>Le symbole sur les produits, l'emballage et/ou les documents joints signifie que les produits électriques ou électroniques utilisés ne doivent pas être mélangés avec les déchets domestiques habituels. Pour un traitement, une récupération et un recyclage approprié des déchets d'équipements électriques et électroniques, veuillez les déposer aux points de collecte prévus à cet effet, conformément à la réglementation nationale. En vous débarrassant correctement des déchets d'équipements électriques et électroniques, vous contribuerez à la sauvegarde de ressources précieuses et à la prévention d'éventuels effets négatifs sur la santé humaine qui pourraient advenir lors d'un traitement inapproprié des déchets.</p> <p>Pour plus d'informations à propos de la collecte et du recyclage des déchets d'équipements électriques et électroniques, veuillez contacter votre municipalité, votre service de traitement des déchets ou le point de vente où vous avez acheté les produits.</p> <p>Pour les professionnels dans l'Union européenne : Si vous souhaitez vous débarrasser des déchets d'équipements électriques et électroniques, veuillez contacter votre revendeur ou fournisseur pour plus d'informations.</p> <p>Informations sur la mise au rebut dans d'autres pays en dehors de l'Union européenne : Ce symbole est seulement valable dans l'Union européenne. Si vous souhaitez vous débarrasser des déchets d'équipements électriques et électroniques, veuillez contacter les autorités locales ou votre fournisseur et demander la méthode de traitement appropriée.</p> <p>(weee_eu_fr_02)</p>	

Informations pour les utilisateurs sur la reconnaissance et l'élimination des anciens équipements	Espagnol
 <p>Ce symbole des produits, emballages et documents annexes signifie que les produits électriques et électroniques ne doivent pas se clarifier avec les pertes domestiques normales. Pour le traitement, la récupération et le recyclage appropriés des produits anciens, léveles aux points de recyclage correspondants, conformément à la législation nationale. En déchirant ces produits de forme correcte, vous aurez l'horreur des récursions valloses et empêcherez les possibles effets défavorables à la santé humaine et à l'environnement qui de l'autre mode se produirait si se tirataran les desperdicios de mode inappropriés.</p> <p>Pour obtenir plus d'informations sur la collecte et le recyclage des produits anciens, veuillez vous adresser aux autorités locales, au service d'élimination des déchets ou au point de vente où vous avez acheté les articles.</p> <p>Pour les utilisateurs entrepreneurs de l'Union européenne : Si vous souhaitez télécharger des équipements électriques et électroniques, veuillez contacter votre revendeur ou fournisseur pour obtenir plus d'informations.</p> <p>Informations sur l'élimination dans d'autres pays hors de l'Union européenne : Ce symbole est seul valable dans l'Union européenne. Si vous souhaitez consulter ces articles, contactez-les auprès des autorités locales ou du fournisseur et prenez en compte la méthode correcte.</p> <p>(weee_eu_es_02)</p>	

Informations pour les utilisateurs relatifs à la récupération et à l'élimination des équipements utilisés	Portugais
 <p>Ce symbole, présenté dans les produits, emballés et/ou inclus dans la documentation associée, indique que les produits électriques et électroniques utilisés ne doivent pas être éliminés simplement avec les résidus domestiques en général. La procédure correcte ne consiste pas en un traitement, une récupération ou un recyclage des produits usagés, qui doivent donc être respectés entre nos points de récupération adéquats, conformément à la législation nationale en vigueur.</p> <p>L'élimination de ces produits de forme adéquate permet de recourir à des ressources coûteuses et d'éviter des effets préjudiciables potentiels pour le monde public et pour l'environnement, associés au traitement incorrect des résidus.</p> <p>Pour plus d'informations relatives à la collecte et au recyclage des produits utilisés, contactez les autorités locales, le service d'élimination des résidus ou le point de vente auprès des acheteurs d'articles pertinents.</p> <p>Informations pour les utilisateurs d'entreprises de l'Union européenne : Pour procéder à l'élimination des équipements électriques et électroniques, contactez votre revendeur ou fournisseur pour obtenir des informations supplémentaires.</p> <p>Informations relatives à l'élimination dans les pays non concernés par l'Union européenne : Ce symbole est valable exclusivement pour l'Union européenne. Si vous prétendez éliminer ce type d'appareil, contactez les autorités locales ou votre revendeur et</p>	