

ENCEINTE ENCASTRÉE AU PLAFOND
ENCEINTE ENCASTRABLE POUR PLAFOND

NS-IC400

MANUEL DU PROPRIÉTAIRE
MODE D'EMPLOI
MANUEL D'UTILISATION
MANUEL D'INSTALLATION
MANUEL D'INSTRUCTIONS
ИНСТРУКЦИЯ ПО ЭКСПЛУАТАЦИИ

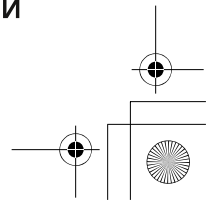

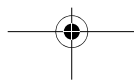
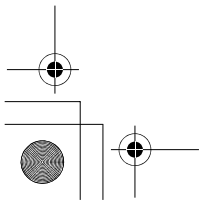
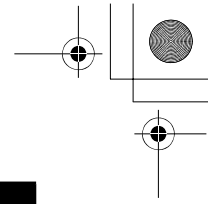
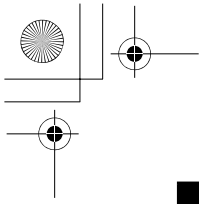

PRÉCAUTIONS À PRENDRE POUR LE CONSOMMATEUR

Lisez attentivement ces précautions avant d'installer vos enceintes NS-IC400.

- Lors du montage de ces enceintes, veillez à travailler avec deux personnes ou plus pour des raisons de sécurité.
- Ne les fixez pas sur du contreplaqué fin ou sur des matériaux de surface de plafond souples, car les vis pourraient se déchirer, provoquant la chute des enceintes et leur endommagement, ou entraînant des blessures corporelles.
- Ne fixez pas les enceintes au plafond avec des clous, des adhésifs ou tout autre matériel dangereux. Une utilisation prolongée et des vibrations peuvent provoquer leur détachement.
- Ne placez pas les enceintes à un endroit où elles risquent d'être renversées ou heurtées par des objets qui tombent. Un positionnement stable garantit également de meilleures performances sonores.
- N'essayez pas de modifier ou de réparer les enceintes. Contactez un technicien Yamaha qualifié si une intervention est nécessaire.
- N'essayez pas de nettoyer les enceintes avec des solvants chimiques, car cela pourrait endommager la finition. Pour les nettoyer, essuyez-les avec un chiffon doux et sec.
- **Le propriétaire est responsable de la sécurité du placement ou de l'installation des enceintes. Yamaha ne saurait être tenu responsable de tout accident causé par un placement ou une installation incorrects des enceintes.**

Informations destinées aux utilisateurs sur la collecte et l'élimination des équipements usagés



Ce symbole sur les produits, les emballages et/ou les documents d'accompagnement signifie que les produits électriques et électroniques usagés ne doivent pas être mélangés avec les déchets ménagers ordinaires.

Pour un traitement, une valorisation et un recyclage appropriés des produits usagés, veuillez les apporter aux points de collecte prévus à cet effet, conformément à la législation nationale et aux Directives 2002/96/CE.

En éliminant correctement ces produits, vous contribuerez à économiser des ressources précieuses et à prévenir tout effet négatif potentiel sur la santé humaine et l'environnement qui pourrait résulter d'une gestion inappropriée des déchets.

Pour plus d'informations sur la collecte et le recyclage des produits usagés, veuillez contacter votre municipalité, votre service d'élimination des déchets ou le point de vente où vous avez acheté les articles.

[Informations sur l'élimination dans d'autres pays hors de l'Union européenne]

Ce symbole n'est valable que dans l'Union européenne. Si vous souhaitez vous débarrasser de ces articles, veuillez contacter les autorités locales ou votre revendeur et demander la méthode d'élimination appropriée.

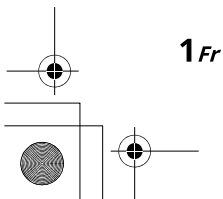
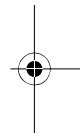
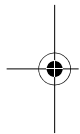

1 Fr

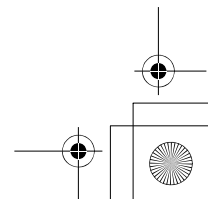
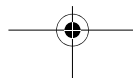

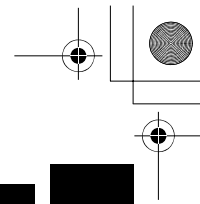
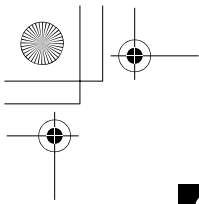

CONTENU

PRÉCAUTIONS À PRENDRE POUR LE CONSOMMATEUR.....	1
CONTENU.....	2
PRÉPARATION	2
Disposition d'installation optimale	2
INSTALLATION	5
Avant l'installation	5
Comment installer.....	6
CONNEXION DE VOTRE AMPLIFICATEUR/RÉCEPTEUR	9
Connexions	9
Comment se connecter	9
Après la connexion	10
PEINTURE DE LA GRILLE DU HAUT-PARLEUR	10
CARACTÉRISTIQUES TECHNIQUES	10

Anglais

PRÉPARATION

Disposition d'installation optimale

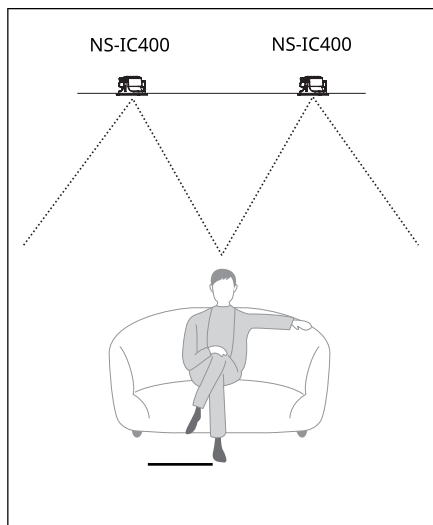

Stéréo

Pour une meilleure performance stéréo, installez les enceintes gauche et droite à égale distance de la position d'écoute. Chaque enceinte doit être séparée par une distance de 1,8 à 3,0 m (6 à 10 pi).

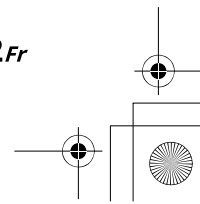
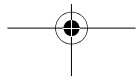
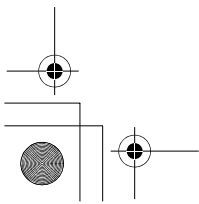

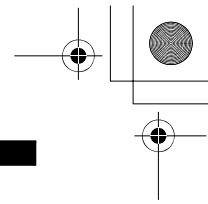
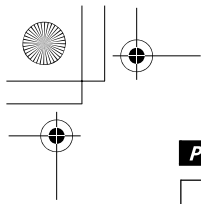

PRÉPARATION

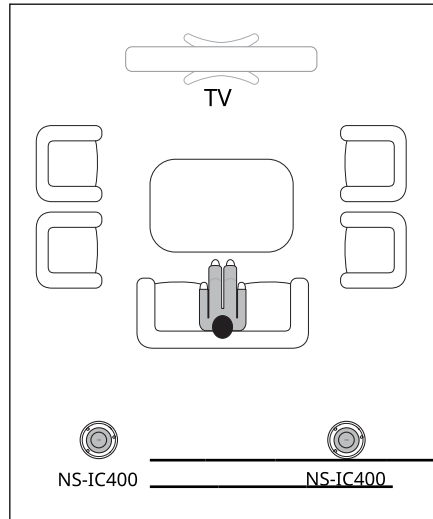

Home Cinéma (lorsqu'il est utilisé comme enceintes surround)

Utilisez ces enceintes pour les canaux surround gauche et droit. Les enceintes surround doivent idéalement être placées derrière la zone d'écoute, au moins aussi loin que les enceintes avant et jusqu'à 60 centimètres supplémentaires (2 pieds supplémentaires) de chaque côté.

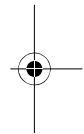
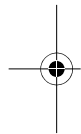

Exemple d'installation



Buanderie

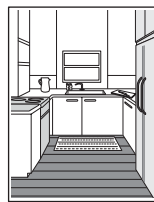

Cuisine



Couloir

Grâce à sa conception compacte, il peut être facilement installé dans les plafonds et les murs avec peu d'espace libre. Il peut également s'intégrer dans les coins, les couloirs, les placards et d'autres endroits qui seraient normalement trop petits pour l'enceinte.

- Ne placez pas l'enceinte dans un endroit où des corps étrangers tels que de l'eau

Des gouttes d'eau peuvent entrer en contact avec le haut-parleur ou à proximité d'une source de chaleur ou d'humidité. Cela peut entraîner un dysfonctionnement du haut-parleur.

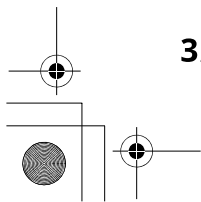

3Fr

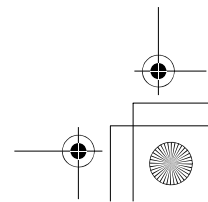
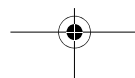

PRÉPARATION

Déballage

Après le déballage, vérifiez que les éléments suivants sont contenus.

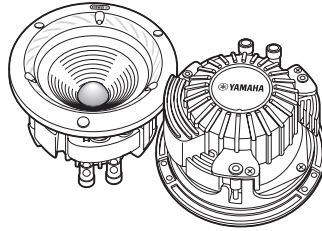

NS-IC400
Conférencier 2

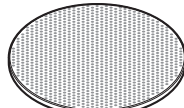

Grille de haut-parleur 2

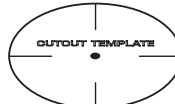

Gabarit de découpe 1

Anglais

Outils nécessaires à l'installation

Lors de l'installation des haut-parleurs au plafond, vous devrez préparer les outils suivants.

* Utilisez un outil adapté au matériau de la surface de montage.



Crayon

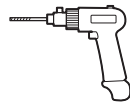

Percer

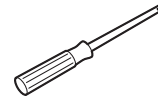

Philips
tournevis



Pincés à dénuder



Lunettes de sécurité



Scie à guichet



Fil robuste
(comme un cintre)



Gants

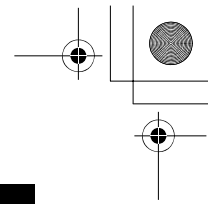
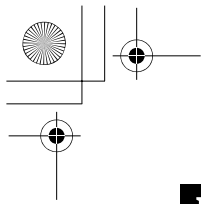

INSTALLATION

Avant l'installation

La procédure suivante est recommandée pour l'installation des enceintes au plafond. Veuillez la lire attentivement avant l'installation.

- Avant de commencer l'installation, lisez attentivement ce manuel d'utilisation et consultez les codes de construction locaux. En cas de doute, contactez votre revendeur ou un installateur audio/vidéo qualifié.
- Avant d'installer les haut-parleurs, acheminez les câbles des haut-parleurs jusqu'à l'emplacement d'installation.

PRUDENCE

- Lors de l'installation des enceintes, ne touchez pas le centre de l'unité d'entraînement avec vos mains et ne les exposez pas à des chocs physiques excessifs. Si elles sont cabossées, le son sera déformé.
- Faites attention aux montants, aux câbles électriques ou à la plomberie cachés dans le plafond dans lequel vous installez l'enceinte. Si vous n'êtes pas sûr de la manière sûre d'installer cette enceinte, consultez un installateur professionnel ou un entrepreneur en bâtiment.
- Lors de l'installation de vos enceintes encastrables au plafond NS-IC400, tenez compte du poids du produit (voir la page des spécifications) et de la robustesse du matériau dans lequel vous installez les enceintes.
- Placer les enceintes trop près d'un téléviseur à tube cathodique peut altérer la couleur de l'image ou provoquer un bourdonnement. Dans ce cas, éloignez les enceintes du téléviseur. Ce problème ne se pose pas avec les téléviseurs LCD et plasma.

NOTE

- Si vous souhaitez peindre la grille du haut-parleur, reportez-vous à la page 10 «**PEINTURE DE LA GRILLE DU HAUT-PARLEUR**» avant de continuer.

Épaisseur des panneaux de plafond et espace libre au-dessus du plafond

- Vérifiez que la zone dans laquelle vous installez le haut-parleur est exempte de joints de plafond ou de montants en tapotant le plafond ou en utilisant un détecteur de montants.
- Assurez-vous qu'il y a suffisamment d'espace au plafond pour l'installation et qu'il n'y a pas d'obstructions telles que des conduits, des tuyaux, etc. Consultez le tableau suivant pour connaître les dimensions externes du produit et les mesures d'installation au plafond.
- L'épaisseur requise pour les panneaux de plafond est de 5 à 30 mm (1/4" - 1-1/8").

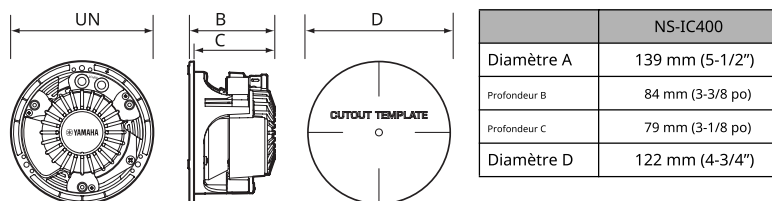

5Fr

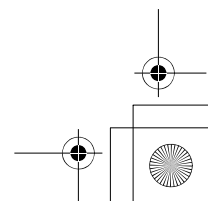
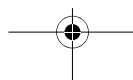
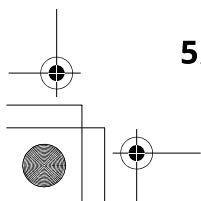

INSTALLATION

Comment installer

Il s'agit de la procédure d'installation recommandée lorsque le matériau du lieu d'installation est des plaques de plâtre.

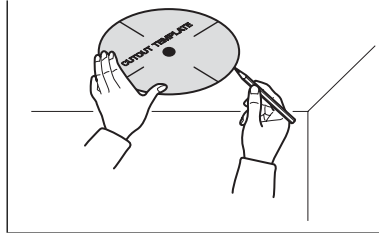

1 Positionnez le gabarit de découpe à l'endroit où vous installez le haut-parleur.

2 Tracez une ligne autour du modèle avec un crayon. La marque pour le centre du trou est également requise.

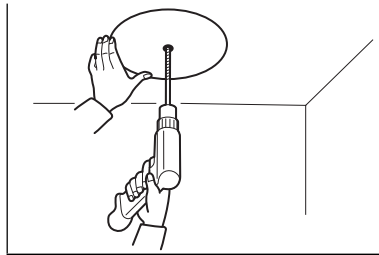

3 Percez le trou pilote au centre marqué faite sur le plafond.

AVERTISSEMENT

- Lorsque vous utilisez une perceuse ou un outil de coupe, utilisez des lunettes de sécurité pour la protection des yeux et assurez-vous de respecter toutes les consignes de sécurité.

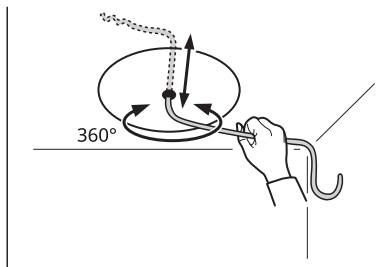

4 Pour vérifier l'espace derrière le trou, insérez un fil solide et plié (comme un cintre) dans le trou, puis faites lentement tourner le fil pour vérifier s'il y a une obstruction.

- S'il y a une obstruction, bouchez le trou et choisissez un autre emplacement.

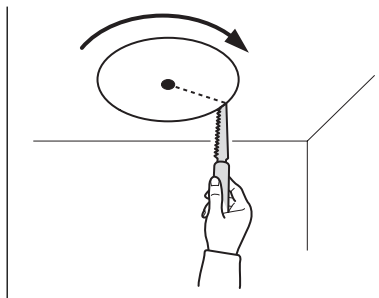

5 Insérez la pointe d'une scie à guichet dans le trou pilote, puis coupez tout autour du contour circulaire.

AVERTISSEMENT

- Lorsque vous utilisez une scie à guichet ou un outil de coupe, utilisez des lunettes de sécurité pour les yeux. protection et assurez-vous de respecter toutes les précautions de sécurité.

Anglais

INSTALLATION

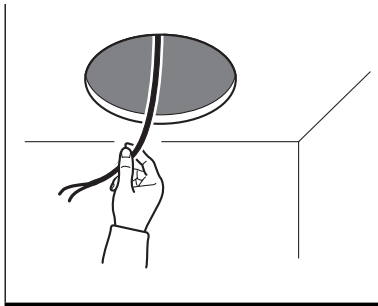

6 Retirez le câble du haut-parleur de la trou que vous avez coupé.

- Laissez une longueur de câble supplémentaire lorsque vous retirez le câble.

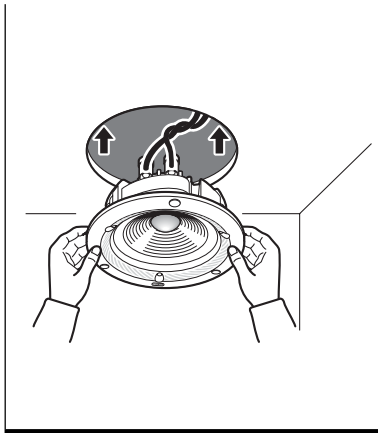

7 Connectez le câble du haut-parleur à la conférencier.

- Pour des instructions détaillées, reportez-vous à la page 9 «**CONNEXION DE VOTRE AMPLIFICATEUR/RÉCEPTEUR**».

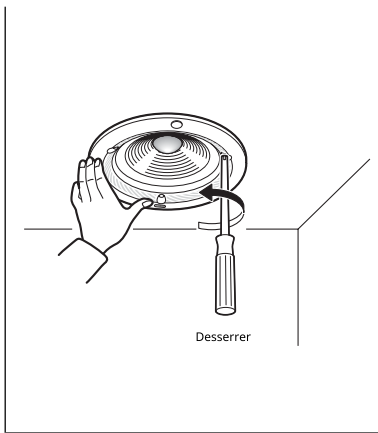

8 Placez l'enceinte au plafond.

PRUDENCE

- Lors de l'installation du haut-parleur, ne touchez pas directement le haut-parleur. Cela pourrait provoquer un dysfonctionnement.
- Assurez-vous que les pinces de montage sont tournées vers l'intérieur lors de l'installation de l'enceinte au plafond.

9 Insérez le haut-parleur dans le trou.

Desserrez les trois vis

environ un tour dans le sens inverse des aiguilles d'une montre. Cela permettra aux pinces de s'ouvrir facilement.

Serrez uniformément chacune des trois vis de montage dans le sens des aiguilles d'une montre à l'aide d'un tournevis cruciforme. (À ce stade, ces trois pinces de montage s'ouvrent dans le plafond. Ces pinces ouvertes presseront le panneau de plafond et l'enceinte ensemble pour fixer l'enceinte.)

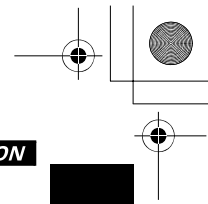
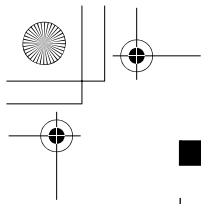

INSTALLATION

Anglais

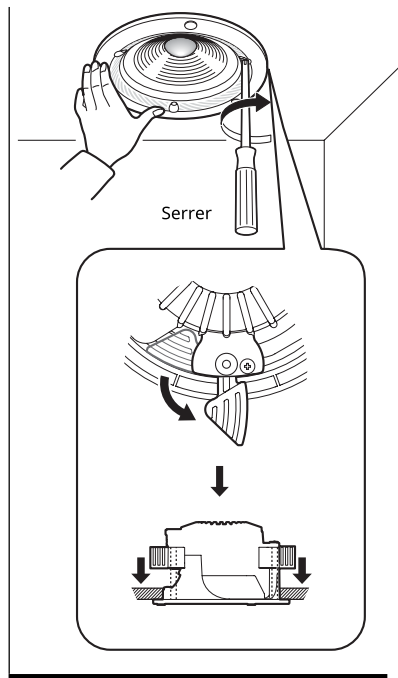

Serrez les vis jusqu'à ce que les pinces de montage adhèrent suffisamment au plafond. Serrez fermement les vis pour fixer l'enceinte au plafond.

PRUDENCE

- Lors du serrage des vis, ne les serrez pas trop fort. Cela pourrait provoquer la rupture des colliers de fixation et la fracture du panneau mural.
- Nous vous recommandons d'utiliser uniquement des outils manuels, car les tournevis électriques peuvent trop serrer les vis. Si vous utilisez un tournevis électrique, assurez-vous de sélectionner un réglage de couple très faible pour éviter d'endommager l'enceinte ou le panneau mural.
- Assurez-vous qu'aucune des vis n'est desserrée et qu'il n'y a pas d'espace entre l'enceinte et le plafond.

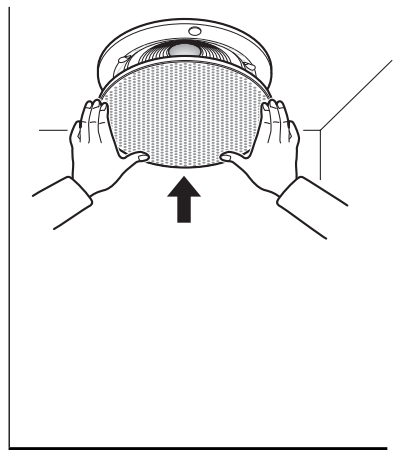
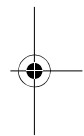
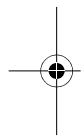

10 Fixez la grille du haut-parleur au conférencier.

- Comme plusieurs aimants sont présents sur le cadre de l'enceinte, fixez directement la grille sur le cadre. Lors de la fixation de la grille, assurez-vous qu'elle est solidement fixée à l'enceinte pour éviter qu'elle ne tombe.

PRUDENCE

- Soyez très prudent lorsque vous retirez la grille, car elle risque de tomber ou de provoquer des blessures. Essayez également d'exercer une pression égale sur la circonférence lorsque vous retirez la grille. La grille peut se tordre si une pression trop forte est exercée à un endroit.

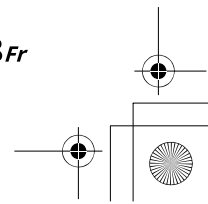
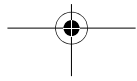
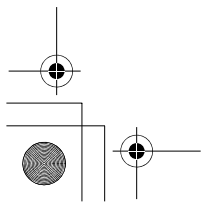

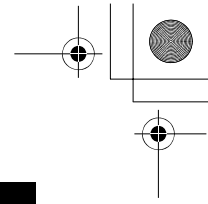
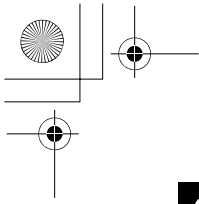

CONNEXION DE VOTRE AMPLIFICATEUR/RÉCEPTEUR

Avant d'effectuer les connexions, assurez-vous que l'amplificateur/récepteur est éteint.
• Lors de la connexion, reportez-vous également au manuel du propriétaire de l'équipement connecté.

Relations

- Connectez les bornes d'entrée push situées à l'arrière des enceintes aux bornes de sortie des enceintes de l'amplificateur/récepteur à l'aide des câbles d'enceintes (non inclus).
- Connectez chaque enceinte en veillant à ne pas inverser la polarité « + » (rouge), « - » (noir). Si l'enceinte est connectée avec une polarité inversée, le son ne sera pas naturel et manquera de basses.

Comment se connecter

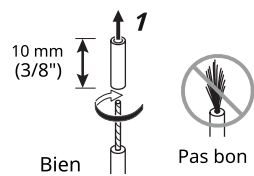

1 Retirer environ 10 mm (3/8")

Dénudez 8 pouces d'isolant de l'extrémité de chaque câble d'enceinte à l'aide d'une pince à dénuder, puis torsadez les fils exposés du câble ensemble pour éviter les courts-circuits.

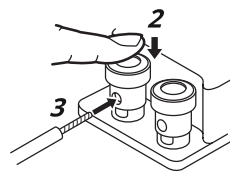

2 Appuyez et maintenez le haut-parleur enfoncé Terminal.

3 Insérez le fil nu dans le trou de le côté de chaque terminal.

4 Relâchez le terminal.

- Testez la solidité de la connexion en tirant légèrement sur le câble au niveau Terminal.

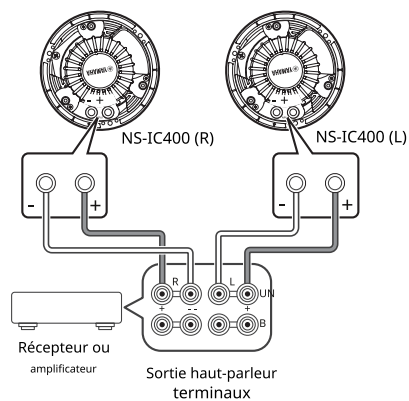

PRUDENCE

- Ne laissez pas les fils nus des haut-parleurs se toucher, car cela pourrait endommager le haut-parleur ou l'amplificateur/récepteur, ou les deux.

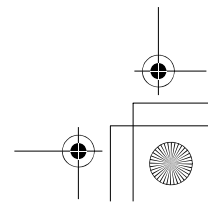
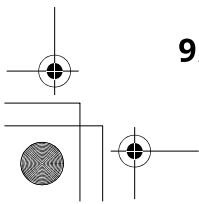

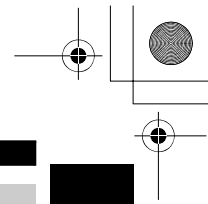
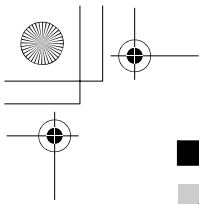

CONNEXION DE VOTRE AMPLIFICATEUR/RÉCEPTEUR

Après la connexion

- Baissez le volume de l'amplificateur/récepteur avant de changer de source d'entrée. Ne changez jamais de source d'entrée (par exemple, de FM à CD) à des niveaux d'écoute élevés. Éteignez toujours l'unité récepteur/amplificateur lorsque vous installez ou retirez des câbles.
- Chaque fois que vous remarquez une distorsion, réduisez le volume de votre amplificateur/récepteur à un niveau inférieur. Ne laissez jamais votre amplificateur de puissance être poussé jusqu'à l'écrêtage.

Anglais

PEINTURE DE LA GRILLE DU HAUT-PARLEUR

Les grilles des enceintes peuvent être peintes pour s'harmoniser avec le décor de votre pièce. Utilisez une peinture en aérosol de haute qualité et sélectionnez un endroit bien aéré avant de procéder.

- 1 Retirez soigneusement la grille de la haut-parleur s'il est connecté.
- 2 Retirez le tissu en gaze qui est fixé à l'arrière de la grille. (L'adhésif qui maintient le tissu en place est réutilisable.)
- 3 Appliquez la peinture sur la grille.
 - Assurez-vous que les trous de la grille restent exempts de peinture.
 - Le fait de boucher les trous avec de la peinture peut diminuer la qualité du son.
- 4 Lorsque la peinture est complètement sèche, re-fixez le tissu à l'arrière de la grille.
- 5 Réinstallez la grille sur le haut-parleur.

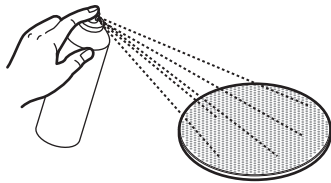

CARACTÉRISTIQUES

		NS-IC400
Taper		Type à dos ouvert à gamme complète
Conducteur	Gamme complète	Type cône de 10 cm (4 po)
Réponse en fréquence		95 Hz à 40 kHz (-10 dB)
Impédance		8 ohms
Entrée nominale		30 W
Entrée maximale		90 W
Sensibilité		85 dB / 2,83 V, 1 m
Dimensions (avec calandre)		150 86,5D mm (5-7/8" 3-3/8"D)
Poids (avec calandre)		0,8 kg (1,76 lb)

- * Les spécifications sont sujettes à changement sans préavis en raison d'améliorations du produit.
* Les câbles de haut-parleur ne sont pas inclus avec ce modèle.

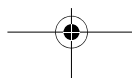
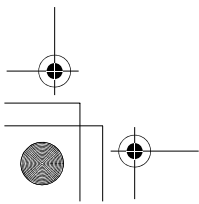

10Fr

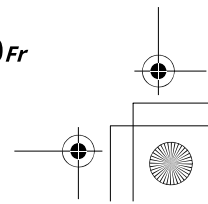

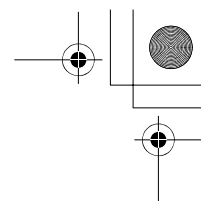
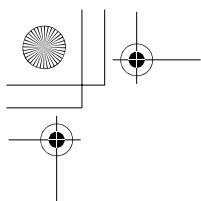

Garantie limitée pour l'Espace économique européen (EEE) et la Suisse

Nous vous remercions d'avoir choisi un produit Yamaha. Dans le cas peu probable où votre produit Yamaha aurait besoin d'un service de garantie, veuillez contacter le revendeur chez qui vous l'avez acheté. Si vous rencontrez des difficultés, veuillez contacter le bureau de représentation Yamaha de votre pays. Vous trouverez tous les détails sur notre site Web (<http://www.yamaha-hifi.com> ou <http://www.yamaha-fr.com>) (pour les résidents du Royaume-Uni).

Le produit est garanti contre tout défaut de fabrication ou de matériau pendant une période de deux ans à compter de la date d'achat initiale. Yamaha s'engage, sous réserve des conditions énumérées ci-dessous, à réparer ou à remplacer le produit défectueux ou toute pièce défectueuse, à sa discrétion, sans aucun frais de pièces ou de main-d'œuvre. Yamaha se réserve le droit de remplacer un produit par un produit de même type et/ou de même valeur et dans un état similaire, lorsqu'un modèle a été abandonné ou qu'il est jugé non rentable de le réparer.

Conditions

1. La facture ou le ticket de caisse original (indiquant la date d'achat, le code produit et le nom du revendeur) DOIT accompagner le produit défectueux, accompagné d'une déclaration détaillant le défaut. En l'absence de cette preuve d'achat claire, Yamaha se réserve le droit de refuser de fournir le service gratuit et le produit pourra être retourné aux frais du client.
2. Le produit DOIT avoir été acheté auprès d'un revendeur Yamaha AGRÉÉ dans l'Espace économique européen (EEE) ou en Suisse.
3. Le produit ne doit avoir fait l'objet d'aucune modification ni altération, sauf autorisation écrite de Yamaha.
4. Sont exclus de cette garantie :
 - a. Entretien périodique et réparation ou remplacement de pièces en raison de l'usure normale.
 - b. Dommages résultant :
 - (1) Les réparations effectuées par le client lui-même ou par un tiers non autorisé.
 - (2) Emballage inadéquat ou mauvaise manipulation, lorsque le produit est en transit depuis le client. Veuillez noter qu'il est de la responsabilité du client de s'assurer que le produit est correctement emballé lors du retour du produit pour réparation.
 - (3) Mauvaise utilisation, y compris, mais sans s'y limiter, (a) la non-utilisation du produit à des fins normales ou conformément aux instructions de Yamaha sur l'utilisation, l'entretien et le stockage appropriés, et (b) l'installation ou l'utilisation du produit d'une manière non conforme aux normes techniques ou de sécurité en vigueur dans le pays où il est utilisé.
 - (4) Accidents, foudre, eau, incendie, ventilation inadéquate, fuite de batterie ou toute cause indépendante de la volonté de Yamaha.
 - (5) Défauts du système dans lequel ce produit est incorporé et/ou incompatibilité avec des produits tiers.
 - (6) Utilisation d'un produit importé dans l'EEE et/ou en Suisse, non par Yamaha, lorsque ce produit n'est pas conforme aux normes techniques ou de sécurité du pays d'utilisation et/ou aux spécifications standard d'un produit vendu par Yamaha dans l'EEE et/ou en Suisse.
5. Lorsque la garantie diffère entre le pays d'achat et le pays d'utilisation du produit, la garantie du pays d'utilisation s'applique.
6. Yamaha ne peut être tenu responsable de toute perte ou dommage, qu'il soit direct, consécutif ou autre, à l'exception de la réparation ou du remplacement du produit.
7. Veuillez sauvegarder tous les paramètres ou données personnalisés, car Yamaha ne peut être tenu responsable de toute modification ou perte de ces paramètres ou données.
8. Cette garantie n'affecte pas les droits légaux du consommateur en vertu des lois nationales applicables en vigueur ou les droits du consommateur contre le revendeur découlant de son contrat de vente/achat.

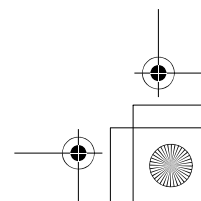
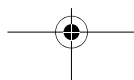
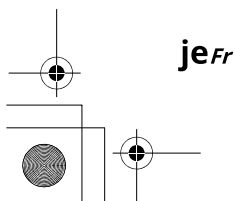
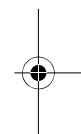

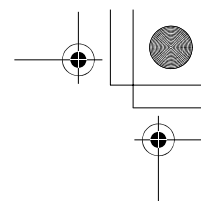
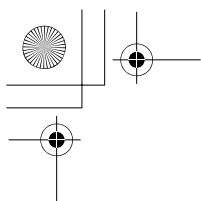

Garantie Limitée pour l'Espace Économique Européen et la Suisse

Merci d'avoir porté votre choix sur un produit Yamaha. Dans l'hypothèse où vous devriez faire appel au service de notre garantie après-vente, veuillez contacter votre revendeur Yamaha. Si vous rencontrez la moindre difficulté, n'hésitez pas à contacter directement Yamaha dans votre pays de résidence. Vous pouvez trouver toutes les informations complémentaires sur notre site Web (<http://www.yamaha-hifi.com/ou> <http://www.yamaha-fr.com/> pour les résidents au Royaume-Uni).

Yamaha garantit votre produit contre tout défaut de fabrication, pièces et main d'œuvre, pour une durée de 2 ans à compter de la première date de vente au détail. Yamaha s'engage, dans les conditions décrites ci-après, à procéder à la réparation du produit défectueux (ou d'un quelconque de ses composants) ou à son remplacement à l'appréciation de Yamaha en prenant à sa charge les coûts relatifs aux pièces détachées et à la main d'œuvre. Yamaha se réserve le droit de remplacer le produit par un modèle similaire, de par sa valeur et ses caractéristiques, dès lors que la commercialisation dudit produit a cessé ou bien lorsque sa réparation s'avère économiquement injustifiée.

Conditions

1. La facture d'achat originale ou un justificatif d'achat correspondant (indiquant la date d'achat, la référence du produit et le nom du revendeur) DOIT accompagner le produit défectueux, ainsi qu'une description précise du dysfonctionnement constaté. En l'absence de cette preuve d'achat, Yamaha se réserve le droit de refuser le service de la garantie et le produit peut être restitué aux frais du consommateur.
2. Le produit DOIT avoir été acheté par un distributeur agréé Yamaha au sein de l'Espace Économique Européen ou en Suisse.
3. Le produit ne doit avoir fait l'objet d'aucune modification ou altération, sauf accord écrit de Yamaha.
4. Les cas suivants font obstacle à l'application de la garantie :
 - a. Entretien périodique et réparation ou remplacement de pièces ayant subi une usure ou un défaut normal.
 - b. Dommages résultant de :
 - (1) Réparation effectuée par le consommateur lui-même ou par un tiers non autorisé.
 - (2) Emballage ou manutention inadéquats lors du transport du produit pour réparation. Veuillez noter qu'il est de la responsabilité de l'expéditeur de s'assurer que le produit est correctement emballé.
 - (3) Utilisation non conforme du produit, correspondant aux cas non limitatifs (a) d'utilisation non conforme à l'objet normal du produit ou non conforme aux instructions d'utilisation, de maintenance ou d'installation publiées par Yamaha, (b) ou d'utilisation du produit incompatible avec les normes techniques ou de sécurité en vigueur au sein du pays d'utilisation.
 - (4) Accidents, foudre, dégât des eaux, incendie, ventilation incorrecte, fuite de pile ou toute autre cause échappant au contrôle de Yamaha.
 - (5) Les défauts de la configuration dans laquelle ce produit est incorporé et/ou l'incompatibilité avec des produits tiers.
 - (6) Produit importé au sein de l'EEE, et/ou en Suisse, par une autre entité que Yamaha, dès que ce produit n'est pas conforme aux normes techniques ou de sécurité du pays d'utilisation et/ou aux normes des produits commercialisés par Yamaha au sein de l'EEE et/ou en Suisse.
5. Lorsque la garantie diffère entre le pays d'achat et le pays d'utilisation du produit, la garantie du pays d'utilisation est applicable.
6. Yamaha ne saurait être tenu pour responsable de toutes pertes ou dommages, directs, consécutifs ou autres, sa responsabilité au titre de la garantie étant strictement limitée à la réparation ou au remplacement du produit.
7. Nous vous invitons à sauvegarder toutes les données ou réglages personnalisés de votre produit, Yamaha ne peut être tenu responsable de leur modification ou perte.
8. La présente garantie laisse intégralement subsister les droits que le consommateur peut détenir au titre de la garantie légale en vigueur ou au titre du contrat de vente conclu avec son revendeur.

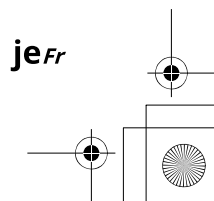
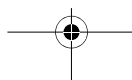
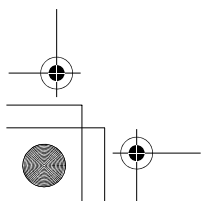
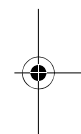

jeFr

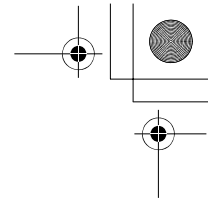
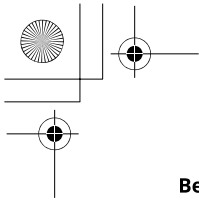

Begrenzte Garantie für den Europäischen Wirtschaftsraum (EWR) et la Suisse

Herzlichen Dank, dass Sie sich für ein Yamaha Produkt entschieden haben. Lors d'une chute imprévisible, la garantie du produit Yamaha doit être prise en compte lorsque vous êtes mordu par le manutentionnaire, mais il est gekauft wurde. Sollten Sie auf Schwierigkeiten stoßen, wenden Sie sich bitte an die Yamaha Repräsentanz in Ihrem Land. Sur notre site Internet (<http://www.yamaha-hifi.com/commander><http://www.yamaha-fr.com/>) für Einwohner Großbritanniens finden Sie alle Einzelheiten.

Nous garantissons un délai de deux ans à compter de la date limite prévue pour ce produit sans frais de vérification ou de matériaux. Yamaha s'efforce de réparer les pièces détachées les moins chères, un produit (ou des pièces à fabriquer) gratuit (doré pour pièces et travaux) pour réparer ou réparer. Cet investissement est obligatoire pour Yamaha. Yamaha prend en charge le produit dans l'art et/ou le travail et le produit approprié, si le modèle étudié n'est pas plus adapté, ou si la réparation est impossible à louer.

Conditions

1. Dem defekten Produkt MUSS die Originalrechnung oder der Originalkaufbeleg (der Beleg muss das Kaufdatum, den Produkt-Code und den Namen des Händlers aufweisen) beigelegt werden, ebenso eine Fehlerbeschreibung. Bei Fehlen einer eindeutigen Kaufbestätigung behält sich Yamaha das Recht vor, den kostenfreien Service abzulehnen und the Product auf Kosten des Kunden zu retournieren.
2. Das Produkt MUSS von einem AUTORISIERTEN Yamaha-Händler innerhalb des Europäischen Wirtschaftsraums (EWR) oder der Schweiz gekauft worden sein.
3. Il s'agit de l'un des principaux équipements utilisés dans le produit, mais ce produit est également généré par Yamaha.
4. Les clauses de la garantie sont valables :
 - a. Regelmäßige Wartung und Reparatur oder Austausch von Verschleißteilen.
 - b. Dommages causés par :
 - (1) Vom Kunden selber oder von nichtbefugten Dritten ausgeführte Reparaturen.
 - (2) Unsachgemäße Verpackung oder Handhabung während des Transports vom Kunden. Beachten Sie bitte, dass die sachgerechte Verpackung des zur Reparatur gebrachten Produkts in der Verantwortung des Retournierenden liegt.
 - (3) Utilisation non autorisée, qui n'est en aucun cas décrite, (a) l'utilisation des produits à d'autres fins, ou l'utilisation normale, et (b) l'installation ou l'utilisation des produits s auf andere Weise als die technischen oder Sicherheitsstandards jenes Landes entspricht, in dem das Produkt wird.
 - (4) Unfälle, Blitzschlag, Wasser, Feuer, ungeeignete Belüftung, Auslaufen der Batterie or jedem anderen Grund, den Yamaha nicht beeinflussen kann.
 - (5) Défectes an jenem System, an welches ce produit angeschlossen wird und/oder die Incompatibilité mit Produkten anderer Hersteller.
 - (6) L'utilisation d'un produit Yamaha dans l'EWR et/ou dans les produits importés de Suisse n'est pas possible lorsque ce produit n'est pas techniquement conforme aux normes de sécurité des Landes, dans la mesure où il est utilisé et/ou dans les produits standardisés pour les produits Yamaha dans l'EWR et/ou ou der Schweiz vertriebene Produkte, entspricht.
 5. Lorsque le produit est pris en charge dans le cadre de la Garantiebedingungen zwischen jenem Land in dem das Produkt gekauft wurde, et jenem in dem das Produkt verwendet wird, finden die Garantiebedingungen jenes Landes Anwendung, in dem das Produkt verwendet wird.
 6. Yamaha peut effectuer des travaux de réparation ou de réparation, directement, en conséquence ou d'autres, en vérifiant les conditions de travail, außer bezüglich der Reparatur ou des Ersatzes eines Produkts.
 7. Legen Sie bitte Kopien aller persönlichen Einstellungen and Daten an, da Yamaha weder für irgendwelche Änderungen noch für den Verlust solcher Daten verantwortlich gemacht werden kann.
 8. Cette garantie n'est pas appliquée par les autorités compétentes en vertu du droit national geltenden ou par les autorités compétentes en matière de responsabilité civile, par un opérateur responsable.

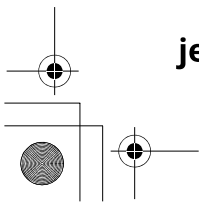
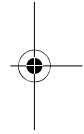
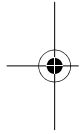

jeDe

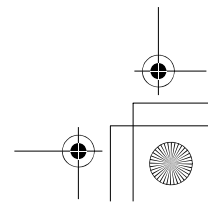
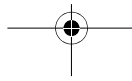

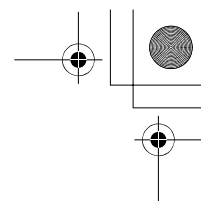
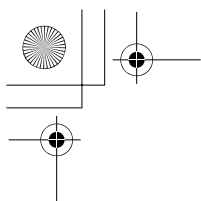

Garantie limitée pour la zone économique européenne (AEE) et la Suisse

Nous avons choisi de choisir un produit Yamaha. Dans le cas où il est rare que votre produit ait besoin de réparations en garantie, entrez en contact avec l'entreprise qui était en état d'acquisition. Si vous avez des difficultés, entrez en contact avec le représentant de Yamaha pour votre propre pays. Nous disposons de détails majeurs dans notre site (<http://www.yamaha-hifi.com>/ou<http://www.yamahauk.com>), pour les résidents du Regno Unito).

Le produit garantit l'essentiel des défauts de fabrication et des matériaux pendant une période d'années à partir des données d'acquisition originales. Yamaha est impegna, entrez dans les limites des conditions illustrées par la suite, pour riparare (ou substituer, une discrétion exclusive de Yamaha) le produit créé ou toute votre partie sans quelque chose ajouté pour la partie ou pour le travail. Yamaha a le droit de remplacer un produit avec un type de valeur et/ou des conditions similaires dans le cas d'un modèle particulier qui n'est pas plus dans la production ou qui est trop cher à réparer.

Conditions de garantie

1. La graisse ou le prix d'origine du paiement (rectant les données d'acquisition, le numéro de code du produit et le nom du commerce d'acquisition) DEVE accompagner toujours le produit défini à l'unité et une description décrivant le problème accusé. En essayant de tester l'acquisition de l'acheteur, Yamaha s'engage à fournir des réparations gratuites et le produit peut venir restituer l'utilisateur à sa demande.
2. Il prodotto DEVE esser stato acquistato d'un rivenditore Yamaha AUTORIZZATO all'interno dell'Area Economica Europea (EEA) o in Svizzera.
3. Le produit ne doit pas être modifié ou modifié sans autorisation écrite de Yamaha.
4. Quanto segue viene escluso dalla presente garanzia :
 - a. L'entretien périodique et la réparation ou le remplacement des personnes doivent faire l'objet d'un investissement normal.
 - b. Danni risultat de :
 - (1) Les réparations sont effectuées par le client lui-même ou par un tiers non autorisé.
 - (2) Imballaggio ou traitement inadéquat dans le cadre de la livraison du produit par le client. Tener presente que, au moment de la facture du produit pour la réparation, est la responsabilité du client de l'assistance qui est correctement engagée.
 - (3) L'utilisation du produit, compréhensible sans limites (a) le manuel d'utilisation du produit pour sa portée prévue ou conformément aux instructions de Yamaha pour l'utilisation du produit, la maintenance et la conservation et (b) l'installazione o uso del prodotto de manière non conforme aux normes techniques et de sécurité en vigueur dans le pays d'utilisation.
 - (4) Les incidents, les fulminis, l'eau, les incendies, la ventilation brûlante, la perte d'acide de la batterie ou toute autre cause ne sont pas sous le contrôle de Yamaha.
 - (5) Différences d'un système en ce qui concerne le produit et son état incorporé et/ou incompatibilité avec les produits de troisième partie.
 - (6) L'utilisation d'un produit importé dans l'EEE e/o en Suisse, non produit par Yamaha, dans le cas où le produit n'est pas conforme aux normes techniques ou de sécurité du pays d'utilisation et/ou à toutes les caractéristiques techniques standard des produits Yamaha da vendersi nell'AEE e/o en Suisse.
5. Les termes de la garantie étant différents entre le coût d'acquisition et le coût d'utilisation du produit, la garantie du coût d'utilisation est accordée.
6. Yamaha ne peut pas être tenu responsable des pertes ou dommages, droits, dommages, conséquences ou autres types, qui ne sont pas liés à la réparation ou à la substitution du produit.
7. Faites une copie des taxes ou des données personnalisées, les données que Yamaha ne peut pas prendre en compte la responsabilité de toute modification ou perte des taxes ou des données.
8. Cette garantie de non-grippe et les droits statutaires de l'utilisateur sur la stabilité des droits applicables en vigueur ou sur les droits des négociants dérivés du contrat de vente/d'acquisition.

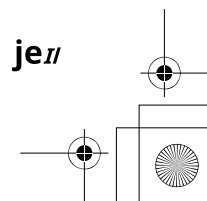
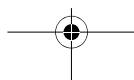
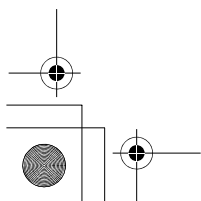
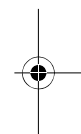

je//

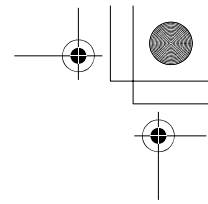
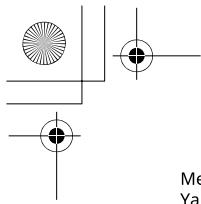

Garantie limitée pour la zone économique européenne (AEE) et la Suisse

Merci d'avoir choisi un produit Yamaha. Dans le cas où il est peu probable que votre produit Yamaha ait besoin du service qui concède la garantie, veuillez contacter le concessionnaire qui a acquis le produit. Si vous avez des difficultés, veuillez contacter le bureau du représentant Yamaha de votre pays. Vous pouvez trouver tous les détails nécessaires sur nos sites Web (<http://www.yamaha-hifi.com/ouhttp://www.yamaha-fr.com/> pour les résidents du Royaume-Uni).

Le produit a une garantie de deux ans, à partir de la date d'achat de l'original, qui couvre les réparations des moyennes qui pourraient avoir des défauts dans la main d'œuvre ou dans les matériaux employés dans votre fabrication. Yamaha se compromet, sous réserve des conditions répertoriées les plus basses, pour réparer le produit ou toute pièce (ou pièce) qui a des défauts, ou un remplaçant, à la discrétion de Yamaha, sans payer d'honoraires pour les pièces ou la main d'œuvre. Yamaha se réserve le droit de remplacer un produit d'une autre classe et/ou de prix et de conditions similaires, dans le cas où celui-ci n'est pas fabriqué plus ou considère que les réparations résultent peu économiques.

Conditions de garantie

1. Le produit défectueux DEBERÁ sera accompagné de la facture ou du reçu de vente original (qui doit indiquer la date d'achat, le code du produit et le numéro du concessionnaire), accompagné d'une explication qui décrit en détail la moyenne. Si cette vérification est claire pour l'achat, Yamaha se réserve le droit de ne pas fournir de service de réparation gratuit, et le produit peut être développé par le client corriendo avec tous les gastos liés à l'envoi.
2. Le produit DEBERÁ doit être acheté auprès de l'établissement d'un concessionnaire Yamaha AUTORIZADO dans la zone économique européenne (AEE) ou en Suisse.
3. Le produit ne doit pas être modifié ou modifié, à moins d'être autorisé par écrit par Yamaha.
4. Cette garantie est exclusive à ce qui suit :
 - a. L'entretien périodique et la réparation ou le remplacement des pièces usées au déchet naturel.
 - b. Les dommages causés à :
 - (1) Réparations effectuées par le client propre ou par un tiers qui n'a pas d'autorisation.
 - (2) Embalaje inadecuado o maltrato, lorsque le produit está siendo transportado de el lugar de residencia del cliente. Tenga en cuenta que le client est le responsable d'emballer le produit de manière adéquate lorsqu'il est devuelto pour être réparé.
 - (3) Mauvais usage, y compris, mais sans limitation : (a) ne pas utiliser le produit de forme normale ou ne pas suivre les instructions d'utilisation, d'entretien et de stockage appropriées indiquées par Yamaha, et (b) installer ou utiliser le produit de forme incompatible avec les normes techniques ou de sécurité vigentes dans le pays où il est utilisé.
 - (4) Accidents, rayons, eau, feu, ventilation inadéquate, fuite de piles ou toute autre cause hors du contrôle de Yamaha.
 - (5) Défauts du système dans lequel est incorporé ce produit et/ou incompatibilité avec des produits tiers.
 - (6) Utilisation d'un produit importé dans l'EEE et/ou en Suisse, non par Yamaha, dont ce produit n'est pas conforme aux normes techniques ou à la sécurité du pays où il est utilisé et/ou selon la spécification standard d'un produit vendu par Yamaha dans l'EEE et/ou en Suisse.
5. Lorsque les garanties du pays où vous achetez le produit et du pays où vous utilisez le produit sont différentes, vous appliquerez la garantie du pays où vous utilisez le produit.
6. Yamaha ne sera pas responsable de la perte ou du dommage direct, émergent ou de tout autre type ; seul sera responsable de la réparation ou du remplacement du produit.
7. Si vous avez une copie de sécurité de toute configuration ou données personnalisées, Yamaha ne sera pas responsable de toute modification ou perte que la configuration ou les données peuvent subir.
8. Cette garantie n'affecte pas les droits légaux du consommateur sous les lois nationales applicables vigentes, ni les droits du consommateur contre le concessionnaire surgidos de son contrat de vente/achat.

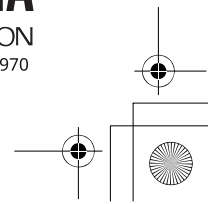
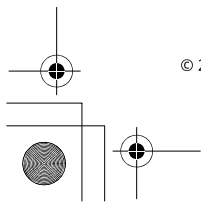
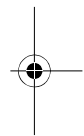
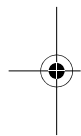

© 2010 Yamaha Corporation

 **YAMAHA**
YAMAHA CORPORATION
Imprimé en Indonésie  WV73970