

BK1, BK2, BF1, BK3, BK4, BT1
DÉTECTEURS SANS FIL

INSTRUCTIONS D'INSTALLATION

1. INFORMATIONS

Les détecteurs sans fil de petite taille sont conçus pour être utilisés à l'intérieur des locaux. Les détecteurs sans fil peuvent être équipés d'un interrupteur magnétique à lames, d'un capteur de température et/ou de jusqu'à 3 bornes externes pour d'autres détecteurs (voir le tableau de comparaison pour plus d'informations). Les détecteurs fonctionnent dans le système d'alarme anti-intrusion SECOLINK et se connectent au récepteur via le protocole bidirectionnel crypté. La portée de communication peut atteindre 100 mètres dans les locaux. De plus, les détecteurs peuvent être utilisés dans le cadre d'une unité de système de sécurité tierce grâce à l'intégration du module EXT11.

Tableau 1. Types de détecteurs sans fil

	BT1	BK1	BK2	BF1	BK3	BK4
Température capteur	✓					
Magnétique contact		✓				✓
Entrée externe terminaux	N/A	N/A	2	N/A	3	3
Type NC détecteurs			✓		✓	✓
Type de rouleau détecteurs			✓		✓	✓
Borne de puissance (jusqu'à 20 µA)			✓			
Fuite d'eau détecteur				✓		

2. DÉTECTEUR

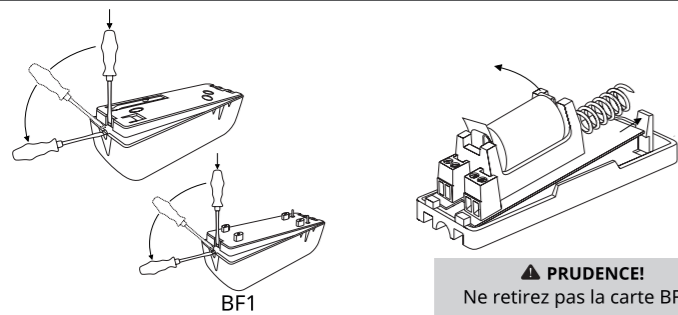

PRUDENCE!
Ne retirez pas la carte BF1 lors de l'installation

Languette d'isolement. Tirez la languette d'isolement juste avant d'enregistrer le détecteur dans le système.

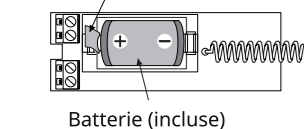

Batterie (incluse)

PRUDENCE!
Cette zone contient des éléments sensibles composants électroniques

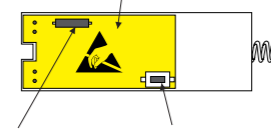

Interrupteur à lames

Interrupteur anti-sabotage

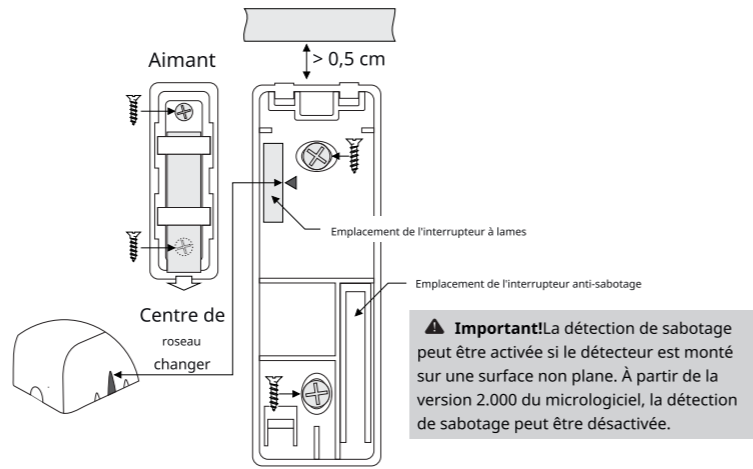

Important! La détection de sabotage peut être activée si le détecteur est monté sur une surface non plane. À partir de la version 2.000 du micrologiciel, la détection de sabotage peut être désactivée.

L'efficacité de l'aimant peut varier en fonction de la spécificité du matériau de la surface sur laquelle il est monté (voir le tableau ci-dessous). L'écart de séparation maximal pour les installations sur des surfaces non ferromagnétiques est de 25 mm et sur des surfaces ferromagnétiques de 5 mm.

Tableau 2. Alignement des aimants (pour BK1, BK4)

Aimant	Non ferreux / Surfaces magnétiques	Surfaces ferromagnétiques
	Approche h/marque = 28mm Supprimer l'impulsion pause = 30 mm	Approche/marche = 10 mm Retrait/rupture = 12 mm
	Approche h/marque = 28mm Supprimer l'impulsion pause = 33mm	Approche/marche = 5 mm Retrait/rupture = 7 mm
	Approche h/marque = 50mm Supprimer l'impulsion pause = 55mm	Approche/marche = 34 mm Retrait/rupture = 38 mm

Câblage des détecteurs externes :

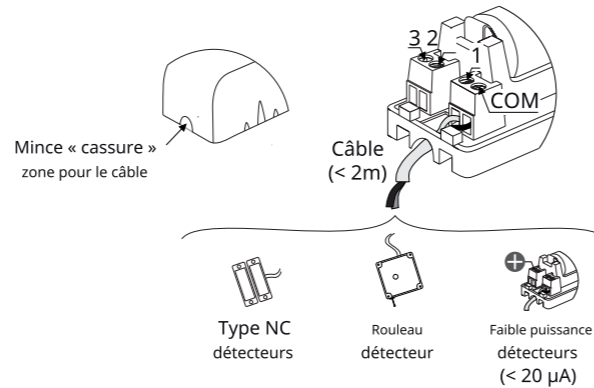

Type NC détecteurs

Rouleau détecteur

Faible puissance détecteurs (< 20 µA)

3. PROGRAMMATION

Entrer en mode service (codes PIN par défaut : premier utilisateur -0001, service -0000):

Menu principal) Mode de service) Configuration du système) Zones

3.1. CONFIGURATION DE L'ADRESSE DE ZONE

- Appuyez sur [7] ou [*] pour la zone suivante.
- Donnez un nom approprié à la zone. **1**
- Entrez l'adresse de zone correcte dans MA_Z format, où MA est une adresse de module dans le système et Z est un numéro de zone dans le module.
- Activer la zone à l'aide du type de boucle Sans fil **3**



Adresse du module par défaut :

- P16-EXT116VM -12
- P32-EXT116VM -12 et 13 P64-
- EXT116VM -12, 13, 14 et 15
- EXT116S -06

3.2. INSCRIPTION

Les détecteurs sans fil, à partir de la version 2.000 du firmware, peuvent être enregistrés de deux manières :

- ♦ en saisissant le numéro de série et en configurant d'autres paramètres **4**
- ♦ associés ; en saisissant le Code d'opération **5**.

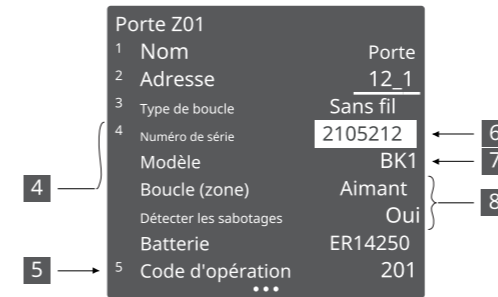

CONSEIL! Lors de l'inscription, le détecteur doit être à portée du récepteur. Cependant, il est toujours recommandé de rapprocher le détecteur le plus possible du panneau lors de l'enregistrement.

3.2.1 INSCRIPTION PAR NUMÉRO DE SÉRIE

L'inscription à l'aide du numéro de série est un processus en deux étapes :

- ♦ **1 étape.** Entrez le numéro de série du détecteur et **6**. Le clavier identifiera le type de détecteur **7** et affichera tous les autres paramètres connexes requis pour l'inscription **8**.
- ♦ **2 étapes.** IL N'EST PAS NÉCESSAIRE D'ENTRER EN MODE SERVICE À CETTE ÉTAPE ! Pour terminer l'enrôlement, le détecteur doit être activé pour envoyer un signal au récepteur. Cela peut être fait en déclenchant la boucle (zone) du détecteur OU en appuyant sur l'interrupteur anti-sabotage. Toutes les zones de détecteur sans fil qui ne sont toujours pas activées, donc non enrôlées, sont marquées d'une phrase *Pas actif* dans le menu *Communication sans fil*.

Menu principal) Informations techniques) Communication sans fil

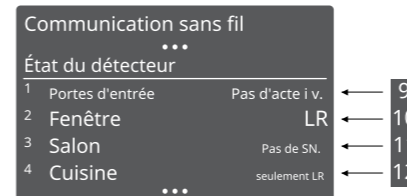

Lorsque le détecteur est enregistré avec succès, le mode LR ou ES sera affiché dans la ligne . Phrase *Pas de SN* s'affiche lorsque la zone sans fil est activée, mais que le numéro de série du détecteur n'est pas saisi. Phrase *seulement LR* sera affiché lorsque le détecteur prend en charge uniquement le LR mode.

3.2.2 INSCRIPTION À L'AIDE DU CODE OPÉRATIONNEL

Entrez les détecteurs sans fil Code d'opération **5** et appuyez sur la touche [ENT]. Une fois l'inscription commencée, appuyez immédiatement sur l'interrupteur anti-sabotage du détecteur pendant une courte période (~1 s).

Codes d'opération :

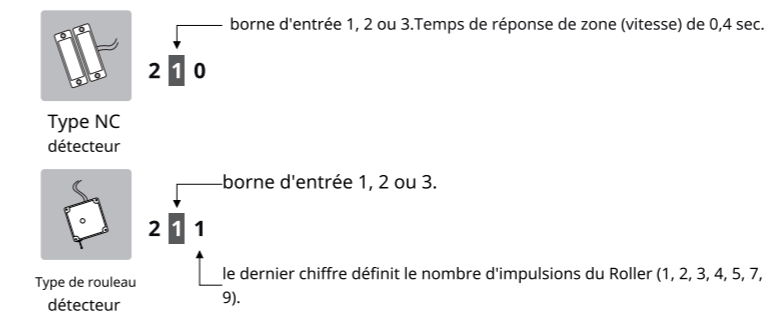

Le même Code d'opération **5** est utilisé pour supprimer le détecteur particulier ou tous les détecteurs du module particulier :

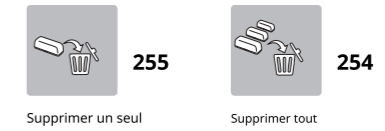

3.3. ZONE DE TEMPÉRATURE

Champ de température **13** est visible lorsque le détecteur BT1 est enregistré comme capteur de température **14** ET la définition *Température élevée 24h* **15** *Basse température* **16** est programmé. Le système générera la *alarme technique* lorsque le seuil de température programmé est atteint. La violation de la zone de température peut déclencher une sortie PGM. Utilisez l'attribut zone *Pas d'alarme* pour éviter une alarme technique **16** bruyante (par exemple : pour déclencher silencieusement la sortie PGM).

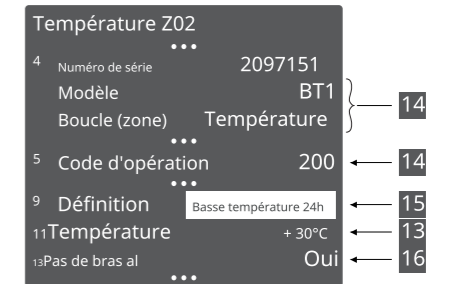

Les informations sur la température actuelle sont envoyées pendant le temps d'interrogation ou lorsque la température change de plus de 2°C. La température sera affichée dans la barre inférieure de l'écran du clavier du système (KM24G, KM25) ou dans le menu d'informations techniques, ainsi que dans la plateforme de service ALARMSERVER.NET et dans l'application SECOLINK PRO (services supplémentaires requis).

3.4. BATTERIE

Les détecteurs sans fil, à partir de la version de firmware 2.000, peuvent être équipés de piles de type ER14250 ou CR2. Le type de pile de chaque détecteur doit être défini individuellement.

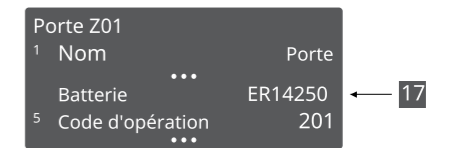

3.5. DEGRÉ DE SÉCURITÉ, FENÊTRE DE SURVEILLANCE

Le détecteur sans fil envoie périodiquement un signal de supervision à un récepteur. Si le système ne reçoit pas de signal de supervision (ou de signal d'alarme) d'un détecteur spécifique, le détecteur est considéré comme inactif. La durée après laquelle un détecteur est considéré comme inactif est appelée *Fenêtre de surveillance* **18**.



La fenêtre de surveillance et l'envoi périodique de signaux de surveillance sont directement liés à la sélection *Niveau de sécurité* dans le système (voir tableau 3).

Menu principal) Mode de service) Configuration du système) Sous-système sans fil



Tableau 3. Niveau de sécurité

Nom	Périodique surveillance signal	Supervision fenêtre	Application
1re année	toutes les 1h	1h	♦ risque minime de vol planifié.
Coutume	toutes les 1h	0 - 24h (0 = désactivé)	♦ en raison de pertes de supervision répétitives, la <i>Fenêtre de surveillance</i> peut être étendu de 1 à 24 heures ; il n'est pas nécessaire de satisfaire aux exigences de la 1re année.
2e année	toutes les 20 min	20 minutes	♦ risque faible à moyen de vol planifié.

Important! La surveillance du détecteur sans fil est reportée de 3h après le changement de *Niveau de sécurité* depuis *1re année Coutume* à *2e année* ou après redémarrage du système/module.

4. SÉLECTION DU MODE DE COMMUNICATION

Les appareils sans fil, à partir de la version 2.000, prennent en charge un nouveau mode de communication, qui peut être sélectionné dans le menu *Mode*. ²⁰



 *Mode de service* Configuration du système) Sous-système sans fil



Tableau 4. Comparaison des modes

Mode	Distance	Autonomie de la batterie	Application
LR	●●●●●	●●●●○	<ul style="list-style-type: none">environnement difficile pour la transmission d'un signal (ex. murs et plafonds en béton) ;longue portée;moins de 32 appareils sans fil dans le système.
ES	●●●●○	●●●●●	<ul style="list-style-type: none">environnement propice à la transmission d'un signal radio (ex. murs en bois) ;milieu de gamme;plus de 32 appareils sans fil dans le système ;

Le mode de communication nouvellement défini sera appliqué au système lorsque tous les appareils sans fil enregistrés communiqueront avec un récepteur. L'état actuel du système est affiché dans le menu *Communication sans fil*.

  } Informations techniques} Communication sans fil

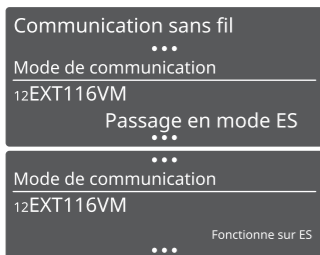

Le conflit peut se produire lorsque le mode *ES* ²⁰ est choisi dans le système avec les anciens appareils sans fil. Le nouveau paramètre ne sera pas applicable et une erreur s'affichera à l'écran lors du changement de mode : ²¹

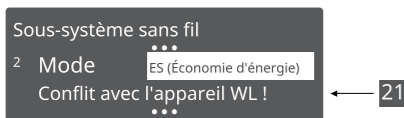

sur l'écran principal :

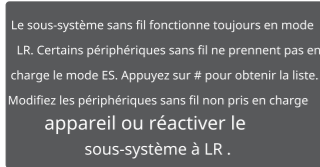

après avoir appuyé sur la touche [#] :

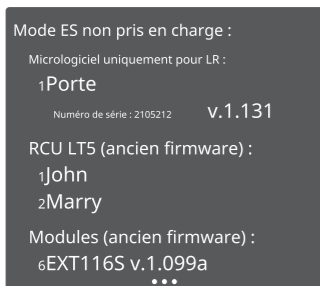

Le message d'erreur qui *ES* n'est pas pris en charge est également affiché dans le menu d'édition de l'utilisateur (LTS), de la zone sans fil ou du module correspondant. Toutes les erreurs seront affichées jusqu'à ce que tous les anciens périphériques sans fil soient remplacés (mis à niveau) OU lorsqu'ils seront reconvertis en LR.

5. INFORMATIONS TECHNIQUES

Pour évaluer le fonctionnement du détecteur sans fil, accédez au menu des informations techniques :

  } Informations techniques

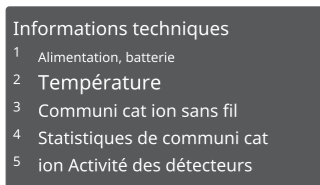

La durée de vie de la batterie des détecteurs sans fil dépend de l'environnement, de l'utilisation et des appareils sans fil spécifiques utilisés. Des facteurs tels que l'humidité, les températures élevées ou particulièrement basses, les grandes variations de température peuvent tous réduire la durée de vie réelle de la batterie dans une installation donnée. Lorsque la batterie est presque vide, le détecteur envoie un signal de batterie faible au système d'alarme pour que l'utilisateur la remplace avant qu'elle ne se décharge complètement.

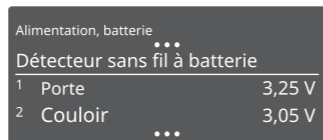

La supervision ²⁴ exprimée en pourcentages, mesurée lorsque le système est armé en modes AWAY ou MAX AWAY. Cette valeur indique la qualité de la communication entre le détecteur et le récepteur. Prenez les mesures nécessaires pour améliorer la qualité du signal si la valeur de supervision n'est pas dans une plage acceptable ! Même une action simple, comme changer l'emplacement du détecteur, peut améliorer considérablement la qualité de réception.

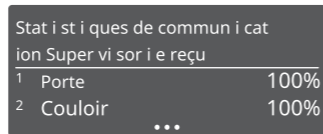

Intensité du signal radio ²⁴ dans un environnement sans fil indique dans quelle mesure le panneau de commande ou le module peut « entendre » un signal provenant du détecteur.



L'activité du détecteur est exprimée en mots ²⁵ indiquant le nombre moyen de tous les signaux reçus (à l'exclusion du signal de supervision) d'un seul détecteur par jour pendant une période d'une semaine.

- ◊ *Faible* – de 0 à 12 infractions ; *Moyen* – de 12 à 24 infractions ; *Haut* – 24 à 30 infractions ; *Très haut* – à partir de 30 ans et plus.

Une activité plus élevée diminue la durée de vie estimée de la batterie.

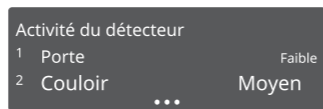

Pour assurer la bonne maintenance du système, il est recommandé aux installateurs d'utiliser les services en ligne ALARMSERVER.NET. Pour voir les informations techniques détaillées, le système doit être ajouté au compte de l'installateur et doit être programmé pour envoyer périodiquement les informations techniques au récepteur.

 *Menu principal* Paramètres} www.alarmserver.net} Rapports} Informations techniques

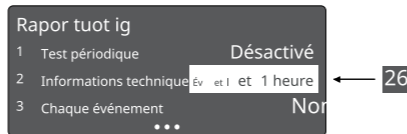

Supprimez la case à cocher ²⁷ pour voir les valeurs de paramètres spécifiques.

Measurement	Voltage	Current	Temperat.	Supervis.	Signal	Mode,Grade	Battery	Activ.	Updated
Entry door	-	-	-	100%	Full	ES,GRD2	CR2	Full	2018-10-31 10:59
Hallway	-	-	21.5 °C	100%	Full	ES,GRD2	CR2	Full	2018-10-31 10:59
Living room	-	-	21.5 °C	100%	Full	ES,GRD2	CR2	Full	2018-10-31 10:59
Bedroom	-	-	20 °C	99%	Full	LR,GRD2	ER14250	Full	2018-10-31 10:59

6. IMMUNITÉ À L'ATTÉNUATION

Étant donné qu'il peut y avoir des changements dans l'environnement passif après l'installation, il est possible *temporairement* atténuer la liaison ²⁸ radiofréquence de 3 dB lors de l'installation ou de la maintenance. Si le système continue de recevoir le signal du détecteur avec une liaison radiofréquence atténuée, il fonctionnera certainement dans des conditions normales.

 *Mode de service* Configuration du système) Paramètres sans fil

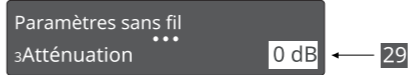
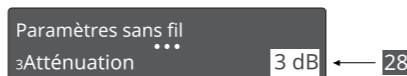

⚠ N'OUBLIEZ PAS pour changer la *Atténuation* valeur du paramètre à 0 dB lorsque les travaux d'installation ou de maintenance sont terminés . ■

7. TEST

Entrer dans le menu du mode test :

 *Menu principal* Test} Test de zone anti-effraction

Lorsqu'un signal du détecteur est reçu, la zone est marquée d'un # ³⁰ . Pour terminer le test, appuyez sur [ENT].

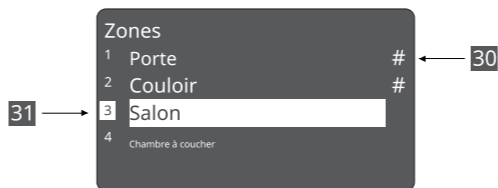

Le clavier KM24G ou KM25 dispose d'une fonction qui vous permet de choisir une ou plusieurs zones à tester ³¹ Pour sélectionner la ou les zones, utilisez la touche du clavier [#]

8. RÉSUMÉ

Compatibilité	<ul style="list-style-type: none">◊ EXT116VM (panneaux P16, P32, P64),◊ EXT116S (module système),◊ EXT11 (récepteur pour systèmes tiers)
Communication	Double sens, crypté
Taper	Sans fil
Utilisations	Intérieur
Interrupteur anti-sabotage	Oui (activé par défaut)
Fréquence de fonctionnement	868,30 ou 915,30 MHz selon le pays de distribution
Signal de surveillance périodique	20 min ou 1h <ul style="list-style-type: none">◊ 1h (<i>1re année</i>),◊ 20 minutes (<i>2e année</i>)◊), 0 - 24h (<i>Coutume</i>)
fenêtre de surveillance	
Portée de communication en bâtiment	jusqu'à 100 m
Alimentation électrique	Pile au lithium de type ER14250 ou CR2
Tension d'alimentation	3,6 V (ER14250) ou 3 V (CR2)
Durée de vie de la batterie	¹ <ul style="list-style-type: none">◊ BK1, BT1 : environ 3 ans◊ BK2, BF1, BK3, BK4 : environ 2 ans
Humidité de fonctionnement	jusqu'à 70%
Température de fonctionnement	de -10 à +55 °C
Dimensions hors tout	27 x 23,6 x 75 mm

- durée de vie de la batterie calculée en supposant qu'il y aura 12 événements et 12 restaurations et modes *LR* est choisi.

CONFORMITÉ ET GARANTIE DU SYSTÈME

Kodinis Raktas UAB, fabricant du système d'alarme anti-intrusion SECOLINK, offre une garantie d'une durée de vingt-quatre mois. Elle déclare que le produit est conforme aux directives et normes européennes essentielles EN 50131-1, Grade 1, Environmental Class II ; EN 50131-2-2. Pour plus d'informations, visitez le site Web du fabricant www.kodinis.lt ou www.secolink.eu pour un texte complet de la déclaration. Le système d'alarme anti-intrusion SECOLINK est conçu et fabriqué en Lituanie.

La garantie est accordée en faveur de l'acheteur (ci-après dénommé « l'acheteur ») qui achète les produits directement auprès de Kodinis Raktas UAB (ci-après dénommé « Kodinis Raktas ») ou de son distributeur agréé. Pendant la période de garantie, le fabricant devra, à sa discrétion, réparer ou remplacer tout produit défectueux lors du retour du produit à son usine, sans frais de main-d'œuvre et de matériaux. Les produits réparés seront garantis pour le reste de la période de garantie d'origine. L'acheteur assume l'entière responsabilité de la sélection, de l'installation, du fonctionnement et de l'entretien appropriés de tout produit acheté auprès de Kodinis Raktas ou de son distributeur agréé. Pour obtenir un service dans le cadre de cette garantie, veuillez retourner le ou les articles en question au point d'achat. Tous les distributeurs et revendeurs agréés disposent d'un programme de garantie. Tous les frais de transport et les risques de perte ou de dommage en transit liés, directement ou indirectement, aux produits retournés à Kodinis Raktas pour réparation ou remplacement seront à la charge exclusive de l'acheteur. La garantie de Kodinis Raktas en vertu de cette garantie ne couvre pas les produits défectueux (ou qui deviendront défectueux) en raison de : (a) une altération des produits (ou de toute partie de ceux-ci) par une personne autre que Kodinis Raktas ; (b) un accident, un abus, une négligence ou un entretien inapproprié ; (c) une défaillance causée par un produit que Kodinis Raktas n'a pas fourni ; (d) une défaillance causée par un logiciel ou un matériel que Kodinis Raktas n'a pas fourni ; (e) une utilisation ou un stockage autre que celui conforme aux instructions d'utilisation et de stockage spécifiées par Kodinis Raktas ; (f) des pièces consommables, telles que des piles ou des revêtements conçus pour diminuer avec le temps. Il n'existe aucune garantie, expresse ou implicite, de qualité marchande ou d'adéquation des produits à un usage particulier ou autre, qui s'étende au-delà de la description figurant au recto des présentes. Cette garantie limitée est le seul et unique recours de l'acheteur contre Kodinis Raktas et la seule et unique responsabilité de Kodinis Raktas envers l'acheteur en relation avec la présente garantie limitée.

CONTACTEZ-NOUS

SECOLink®

Fabricant :

Entreprise : UAB « Kodinis Raktas » Adresse : Ateities str. 10, 08303 Vilnius, Lituanie Tél. : +370 675 272725

Courriel : marketing@secolink.eu
Site Web : www.secolink.eu

Support technique :
E-mail : support@secolink.eu
Tél. : +370 659 28183